

A PESTI-SÍKSÁG BARBARICUMI LELŐHELYEINEK PECSÉTELT KERÁMIATÍPUSAI

KOROM ANITA*

Absztrakt: A tanulmány a pesti oldal szarmata lelőhelyeinek bepecsételt edénytípusai közül a kónikus aljú tálak kérdéskörével foglalkozik, a táltípus eredetével, datálásával, a motívumok elemzésével, felhasználva az eddig publikált párhuzamokat is. A régészeti megfigyeléseket archaeometriai vizsgálatok eredményei egészítik ki.

Kulcsszavak: Budapest, Aquincum, Üllő 5. lelőhely, szarmata, pecsételt kerámia, kónikus aljú tál, archaeometria

BEVEZETÉS

Az elmúlt évtizedek nagy felületű ásatásainak értékelése során újabb, eddig szórványosan előforduló leletcsoportok körvonalazódnak, melyek rávilágítanak a szarmata Barbaricum lokális különbségeire. Ilyen csoport a bepecsételt kerámiák köre is.¹

A római bepecsételt edények már Rómer Flóris révén a kutatás középpontjába kerültek, ezzel szemben a provincián kívüli darabokkal elsőként Gabler Dénes foglalkozott érintőlegesen, a szarmata Barbaricum *terra sigillata* anyagának összegyűjtése kapcsán.²

A Barbaricumban viszonylag kis mennyiségben előforduló leletcsoportot a pannoniai pecsételt kerámiák vizsgálatával foglalkozó Maróti Éva határolta körül. A Pest megyei anyag értékelése során külön fejezetben foglalkozott a Barbaricum területéről előkerült

töredékekkel, párhuzamokkal alátámasztva a pannoniai vagy a feltételezett barbaricum eredetüket.³

A szarmata Barbaricumban előkerült, a római pecsételt típustól markánsan elkülönülő darabok elsőként az üllői lelőhely leletanyagának feldolgozásakor kerültek a figyelem középpontjába. Szabenyi Tamás OTDK dolgozata keretében 49 pecsételt töredék részletes elemzését végezte el.⁴ Érintőlegesen foglalkozott a kérdéskörrel Sóskúti Kornél egy gázszállító vezeték Csongrád megyei telepeinek értékelése kapcsán,⁵ és Wilhelm Gáborral közösen tartott előadásában.

Teljesen más kört képvisel a Felső-Tisza-vidék edénytípusában és mintakincsében elkülönülő csoportja, mely a daciai műhelyek termékeivel mutat erős rokonságot. A

* Budapesti Történeti Múzeum, Aquincum, H-1031 Budapest, Záhony utca 4. anita.korom@gmail.com

¹ A tanulmány az OTKA K-104980 pályázat támogatásával készült.

² GABLER 1968, 236.

³ 1985-ös munkájában 6 lelőhely anyagát ismerteti (MARÓTI 1985, 123–124), 2004-ben újabb 15 barbaricum lelőhelyet sorol fel, ezekről átlagban 1–3 pecsételt töredék került elő ásatás vagy terepbejárás során (MARÓTI 2004, 212–215).

⁴ SZABENYI 2013a.

⁵ SÓSKÚTI 2010, 178–179.

Beregsurány-Barátságkert fazekas központ feltárásakor ismertté vált szürke, bepecsételt kerámia és elterjedési köre a szarmata

Barbaricum más területével ellentétben jobban fel van dolgozva.⁶

RÓMAI IMPORT ÉS DRAG. 37-ES UTÁNZATOK

A fővárost is érintő nagy felületű feltárások jelentős mennyiségű leletanyaga unikális tárgyak tárháza. Ilyennek tekinthetők az eddig csak a pesti oldalról, Aquincumból és annak vonzáskörzetéből előkerült pecsételt edénytípusok is, melyek formájukban és díszítésükben is eltérnek a Barbaricum területéről ismert, bepecsételt díszű Drag. 37-es utánzatoktól és a pannoniai pecsételtektől. Munkámban ennek a kevésbé ismert, kónikus aljú bepecsételt edénytípusnak az elemzésével és értelmezési lehetőségeivel foglalkozom.

A feldolgozás során a Budapest XXIII. kerületében lévő Soroksár, Vető VII. dűlő lelőhely anyagát vizsgáltam át szisztematikusan, a többi esetben csak a leltárkönyvben pecsételtként jelzett töredékeket emeltem ki.⁷ Összesen 28 darabot vontam bele az elemzésembe. Három csoportba soroltam őket: (1) római importanyag, (2) Drag. 37-es utánzat és egyéb formák, valamint a (3) kónikus aljú edények.

Az anyag, a forma, a díszítésmód alapján 4 töredék római import, feltehetően aquincumi műhely terméke (*1. kép 1–4*). A III. kerület Szőlő közben előkerült kígyómotívumos edénytöredéken⁸ a bepecsételt motívumok között látható ovális minta párhuzama megtalálható a Péceli úti töredékünkön is (*1. kép 1*;

13. kép 1). A kígyós edény bepecsételt motívumai Vámos Péter szerint a Kiscelli utcai fazekasműhely anyagával mutatnak hasonlóságot. Ugyanez az ovális motívum fedezhető fel egy edényfogón is, melyet Póczy Klára a kiscelli fazekas műhely leletanyaga között ismertet.⁹ Az Antonius Pius koráig működő műhely alapján az 1. század végére – 2. század elejére keltezhető a Szőlő utcai töredék.¹⁰ A Péceli úti rozetta (*13. kép 1*) pontos mása a bepecsételt, horpasztott falú poháron is megjelenik (*1. kép 4*; *13. kép 2*). Az ezen alkalmazott tagolt, fordított U alakú pecsételés más aquincumi lelőhelyű, horpasztott falú poháron is megtalálható,¹¹ a tagolt lécelem pedig a kónikus aljú talak motívumaként is feltűnik (*3. kép 6*; *6. kép 3*). A Vető dűlői (*1. kép 2*; *13. kép 3*) töredéken látható motívum díszíti több sorban egy Albertfalváról előkerült szürke pohár oldalát.¹² Barbaricum környezetből párhuzamát az Üllő 5. lelőhelyről ismerjük, itt már rozettával kombinálva (*6. kép 6*).

A szarmata Barbaricumról ismert töredékek többsége formai szempontból két csoportba osztható. A Pesti-síkságon – az Üllő 5. lelőhelyhez képest – kisebb számban van jelen a Drag. 37-es formát utánzó tál. Ezek és a feltételeken ehhez a csoporthoz sorolható

⁶ Legutóbb a Csengersima-Petea fazekas központ feldolgozása történt meg (GINDELE–ISTVÁNOVITS 2011). A Hernád és a Bodrog völgyének összefoglalását Soós Eszter végezte el egy Garadna melletti telep értékelése kapcsán (Soós 2014).

⁷ Emiatt természetesen a gyűjtésem nem teljes körű.

⁸ Budapesti Történeti Múzeum, Aquincum ltsz.: RO 55566.

⁹ PÓCZY 1956, 85, Taf. II. 3. A töredék Aquincumban található, ltsz.: RO 30.260.

¹⁰ VÁMOS 2009, 545, Abb. 5. A kíséző leletanyag töredékeink keltezését biztonsággal nem támasztja alá. A Péceli úti töredék (*1. kép 1*) mellett narancsvörös bevonatos, feltehetően egy edényhez tartozó jellegtelen darabok kerültek elő (Budapesti Történeti Múzeum, Aquincum ltsz.: 2006.1.85.2–4.). Mivel a gödör nem tartalmazott szemcsés soványítású, 4–5. század elejére keltezhető, amúgy a telep kerámiaanyagára is jellemző darabokat, feltételeken a település korai fázisához sorolhatjuk. Hasonló mondható el az *1. kép 6.* töredékről, a maroknyi, kézzel formált és korongolt, jellegtelen töredék az objektum pontosabb keltezésére nem alkalmas (Budapesti Történeti Múzeum, Aquincum ltsz.: 2012.3.828.1–5.). A díszített faltenbecher (*1. kép 4*) a gödör egyedüli leletanyaga volt.

¹¹ Nagy Alexandra szóbeli közlése.

¹² NAGY 2012, 4. kép: Albertfalva-Kincsesbánya (Budapest Történeti Múzeum, Aquincum ltsz.: A56.6.617.620.).

darabok kivétel nélkül téglavörös színűek, sajnos töredékes voltuk miatt a teljes mintakincs csak egy esetben egyértelmű (*I. kép 10*), a többi apró darabon csak a tojásléc részlete látható. A motívumok jól beleilleszkednek az Üllő 5. lelőhely alapján felállított tipológiai rendszerbe.¹³ A nagyméretű Drag. 37-es utánzat tagolt ívű girland díszének (*I. kép 10*; *13. kép 8*) legjobb párhuzama Kiskundorozsma-Nagyszék II. lelőhelyről ismert.¹⁴ Négyzetes elemekből álló rombuszmintát pecsételtek két sorban egy ívelt oldalú, vörös oldaltöredékre (*I. kép 5*; *13. kép 4*), melynek egyetlen párhuzama az üllői anyagban található.¹⁵

A publikációkban fellelhető pecsételt római import és Drag. 37-es leletek elterjedési térképét (*II. kép 2*) a lelőhelyjegyzékkel összevetve szembevetve,¹⁶ hogy az ismert lelőhelyek többségéről minimális mennyiségű – átlagosan 3–4 darab – pecsételt töredék került elő a felület nagyságától függetlenül.¹⁷ Az elemzésem

tárgyát képező Vető dülői és az Üllő 5. lelőhelyről – feltehetően a provinciahatár közelségének és az áthaladó kereskedelmi útnak köszönhetően – lényegesen több töredéket ismerünk, Üllő 5. lelőhelyről 49, a Vető dülőről pedig 15 bepecsételt edényhez tartozó töredék került napvilágra.¹⁸

A térképre vetített lelőhelyek közül kuriózumnak számít egy kiskundorozsmai, bepecsételt tojásfüzérsorral díszített tárolóedény töredéke.¹⁹ A szarmata Barbaricumban eddig szinte csak tálakon megjelenő díszítésmód Pannoniában más edénytípusokon (pohár, korsó) is megfigyelhető, de a szarmata anyaghoz hasonlóan elsősorban a tálak kedvelt díszítésmódja volt.²⁰ A pecsételt kerámiákat gyártó műhelyek újabb – 3. század első felére tehető – fellendüléséhez köti Gabler Dénes a díszített barbaricumai, főleg Drag. 37-es utánzatok megjelenését.²¹ Az Üllő 5. lelőhely *sigillata* anyaga alapján Szebenyi Tamás szerint a 3. század

¹³ Kat. 40 (*I. kép 6*), I.b. (1); Kat. 38 (*I. kép 7*; *13. kép 6*), I.c. (1); Kat. 43 (*I. kép 8*), I.c3; Kat. 44 (*I. kép 9*), II.b. (1); Kat. 45. (*I. kép 10*), I.c3. és IX.c1. SZEBENYI 2013, 30, 7. tábla.

¹⁴ SZALONTAI-TÓTH 2003, 10. kép.

¹⁵ SZEBENYI 2013, 15.

¹⁶ A térképen nem ábrázoltam a Felső-Tisza-vidék lelőhelyeit, a beregsurányi típusú pecsételt edények körét. A feltüntetett lelőhelyek jegyzéke: 1. Áporka-Homokbánya (1db) (MARÓTI 2004, 212–213, III. t. 1); 2. Budapest, XXIII. Soroksár, M0 Déli Szektor, 002–003. lelőhely, Vető VII. dülő (5 db); 3. Budapest, XVII. Pécel-Pesti út, szlovák-magyar gázvezeték (2 db); 4. Budapest, XVII. M0 Keleti Szektor 06 lelőhely, Péceli út (3 db); 5. Cegléd-Huszár-dülő (1 db) (MARÓTI 1985, 23); 6. Csemő-Hosszú-dülő (1 db) (MARÓTI 2004, 213, VIII. t. 8); 7. Dunakeszi-Alagi major (1 db) (MARÓTI 2004, 213, XXI. t. 4); 8. Felgyő-Kettőshalmi dülő (7 db) (SÓSKUTI K. szóbeli közlése); 9. Föt 8/22. lelőhely (11 db) (MARÓTI 2004, 213–214, XXI. t. 9, 11, XXII. t. 1–8, XXIII. t. 1–4); 10. Hévízgyörki templom (1 db) (MARÓTI 2004, 214, VIII. t. 9); 11. Hódmezővásárhely-Solt-Palé II. (3 db) (GABLER–VADAY 1986, Abb. 31); 12. Hódmezővásárhely-Fehértópart, Farkas A. földje (GABLER 1968, 236, 71. j.); 13. Kiskunfélegyháza-Pap dülő, 451/3. lelőhely (1 db) (SÓSKUTI 2005, 248, 3. kép 1); 14. Kondoros (1 db) (GABLER–VADAY 1986, Abb. 31); 15. Makó 32. lelőhely (1 db) (SZEBENYI 2013a, 31. kép); 16. Nagykőrös (1 db) (MARÓTI 1985, 123, XV. t. 10); 17. Nagymágocs-Lászlótelek (1 db) (NAGY 1942, 257, 94. j.); 18. Órszentmiklós-Harasztkok (1 db) (MARÓTI 1985, 123, XV. t. 12); 19. Pécel 2. lelőhely (1 db) (MARÓTI 2004, 214–215, XXI. t. 10); 20. Pusztaszer-Szárnyékalmi dülők (1 db) (SÓSKUTI 2010, 3. kép 14); 21. Pusztaszer-Csöngölei oldal II. (2 db) (SÓSKUTI 2010, 3. kép 15–16); 22. Rád (1 db) (MARÓTI 1985, 123, XV. t. 13); 23. Rákóczi-falva-Bagi-földek 5. lelőhely (1 db) (MASEK 2012, 9. kép 4); 24. Szeged-Kiskundorozsma, Tóth János dombja (5 db) (SÓSKUTI 2010, 3. kép 8–9, 11–13); 25. Szeged-Kiskundorozsma-Nagyszék II. (8 db) (SÓSKUTI K. szóbeli közlése); 26. Szokolya, Fő út 44. (1 db) (MARÓTI 1985, 124); 27. Tázlár-Templomhegy (1 db) (GALLINA–WILHELM 2006, 188); 28. Tiszaföldvár-Téglagyár (1 db) (GABLER–VADAY 1986, Abb. 31. 2); 29. Törökszentmiklós, Lenin utca (1 db) (VADAY 1989, Abb. 122. 8); 30. Újhartyán (1 db) (VADAY–SZEKERES 2001, 11. kép 3); 31. Üllő 5. lelőhely (37 db) (SZEBENYI 2013); 32. Vác-Csörögi-rét (2 db) (MARÓTI 2004, 215, XXI. t. 8); 33. Vecsés 83. lelőhely (1 db) (SZEBENYI 2013a, 30. kép); 34. Veresegyház-Álomhegy (3 db) (MARÓTI 1985, 124); 35. Verseg, Kőkényesi utca 16. (1 db) (MARÓTI 1985, 124, XV. t. 11).

¹⁷ Kiemelkedik a főtői lelőhely, ahonnan a feltárt objektumok mennyiségéhez képest (50 db) viszonylag sok, 11 db töredék került elő. Ezek mindegyike anyaga, a forma és a díszítéstechnika alapján pannoniái készítmény (MARÓTI 2004, 215).²⁴

¹⁸ 2008–2009-ben 23 235 m²-en 2351 objektumot, ezen belül 146 sírt tártunk fel (KOROM ET AL. 2010, 124–146), 7440 db a leltározott telepleletek száma. Összehasonlítva ezt a leletanyagában hasonló jellegzetességgel bíró Üllő 5. lelőhellyel, 350 000 m² felületen 8750 objektum került elő, 600 000 leltározott tétellel (SZEBENYI 2013a, 7).

¹⁹ Szeged-Kiskundorozsma, Tóth János dombja (SÓSKUTI 2010, 3. kép 8).

²⁰ NAGY 2014a, Fig. 3.

²¹ GABLER 1968, 236.

első harmadától a 4. század elejéig használhatták ezt az edénytípust.²² A barbaricum pecsételt anyag 1986-os közlésekor Gabler Dénes a kísérő leletek alapján a 2. század végére – 3. század elejére datálja az ismert töredékeket.²³ Hangsúlyozta, hogy mivel az Alföldön nincs kerámiaműhely, így ezeket az edényeket valószínűleg a környező provinciákban

(Pannoniában, Daciában) és Szlovákiában gyárthatták.²⁴ A Pesti-síkság Drag. 37-es utánzatai kivétel nélkül gödörből kerültek elő. A kevés datáló értékű kísérőlelet alapján az *1. kép 6, 9–10-es* töredékei a telep korábbi fázisához tartoztak, míg az *1. kép 5, 7–8.* tárgyai a szemcsés kerámia alapján a késői fázis horizontjába sorolhatók.

KÓNIKUS ALJÚ TÁLAK

Munkámban a bepecsételt edények közül a kónikus aljú tálak kérdéskörével foglalkozom részletesebben. Az összehasonlító vizsgálat során felhasználok az Üllő 5. lelőhely 12 töredékét, továbbá a Pannonia területéről eddig publikált 3 párhuzamot is (Balatonvilágos; Budapest, III. Bécsi út; Budapest, III. Harrer Pál utca),²⁵ így összesen 35 darab alapján végzem az elemzést.²⁶

A pecsételés egyszerű díszítéstechnika: egy pecsételő segítségével égetés előtt a már megformázott, de még alakítható edény felületére vitték fel a motívumokat. Egy Péceli úti töredék belső oldalán lévő ujjlenyomat jól szemlélteti a folyamatot. A fazekas a deformálódás elkerülése miatt belül megtámasztotta az edényt, ha ezt nem tette meg, az erősen besüppedő díszítést eredményezett (*14. kép 5*). Minden motívumot egyesével, nem pedig pecsétlőhengerrel vittek fel az edény oldalfalára, emiatt ezek nem teljesen igazodnak egymáshoz, nem a középtengelyen fekszenek. A kónikus testű tálak díszítéséhez két pecsétlőt használtak, először az egyik mintát vitték fel,

majd a köztük lévő üres zónákat töltötték ki a másik segítségével. A pecsétlők nem szabályosak, ugyanazok a formai „hibák” figyelhetők meg minden motívumnál, ugyanazon a helyen, vagyis az eszköz forgatása nélkül dolgozott a fazekas. Ez pedig csak úgy képzelhető el, ha munka közben nem tette le a pecsétlőt. A profil és a pecsételt minták alapos vizsgálata alapján sikerült két különböző objektumból származó töredék összetartozását igazolni, egyiken csak az egyik, a lécelem látható (*3. kép 4; 3. kép 2; 14. kép 1–2*).²⁷

A töredékek kopottsága nehezíti a díszítési és felületkezelési folyamat sorrendjének megállapítását. A kevésbé kopott Vető dűlői sírkerámián a pecsételt motívumokon törés nélkül megfigyelhető a bevonat (*15. kép 5*), tehát a díszítőelemek elkészítése után történhetett a felület festése vagy az agyagbevonat felvitele.²⁸ A pesti 18 darab közül két téglavörös töredék kivételével a feldolgozott leletanyag mindegyikén megfigyelhető a bevonat nyoma is, 10 esetben mindkét oldalon, két esetben csak kívül. A többi töredék a kopottsága miatt

²² SZEKENYI 2013, 20.

²³ Három lelőhely egy-egy darabját elemzi: Kondoros; Hódmezővásárhely; Solt-Palé és Törökszentmiklós, Lenin utca (GABLER–VADAY 1986, 63).

²⁴ GABLER–VADAY 1986, 63.

²⁵ Balatonvilágos (MARÓTI 2002, 112, 3. ábra 5); Budapest, III. Bécsi út 166. (TOPÁL 1993, 30, Pl. 40. 56: 5); Budapest, III. Harrer Pál utca 42. (SZIRMAI 1988, 54, 5. kép 3).

²⁶ 8 darab a motívumok töredékessége miatt nem vonható be a teljes vizsgálatba. Elemzésembe nem vettem bele az újharthyáni szarmata telep egy szürke, igen töredékes pecsételt darabját, mert a kép alapján nem dönthető el biztonsággal, hogy a vizsgált táltípushoz tartozik-e (VADAY–SEKERES 2001, 11. kép 3).

²⁷ Az egymástól jelentős távolságban található 2285. (Kat. 18; *3. kép 4*) és 717. gödörből kerültek elő. (Kat. 14; *3. kép 2*).

²⁸ Hasonló következtetésre jutott Szekényi Tamás is az üllői anyag vizsgálata során (SZEKENYI 2013a, 6).

nem értékelhető. Simított felületkezelést vagy besimított mintát ezen az edénytípuson nem használtak.²⁹

A KÓNIKUS ALJÚ TÁLAK MOTÍVUMKINCSENEK ELEMZÉSE

A kónikus tálak nemcsak formailag, hanem díszítéstechnika szempontjából is markánsan elkülönülnek a bonyolultabb és összefüggő motívumsorokat használó pannoniai pecsételt daraboktól és a Drag. 37-es utánzatokon alkalmazott motívumoktól. Minden esetben csak két mintát pecsételtek váltakozva az edény hangsúlyos, meredek vagy kissé ívelt nyakvonalára. A felhasznált díszítőelemeket 6 főcsoportba soroltam, és az egyes csoportokon belül feltüntettem a variánsokat is (10. kép 1).³⁰ Ha összehasonlítjuk az üllői és a pesti motívumkincset, akkor szembetűnik, hogy a motívumok egyezősége ellenére markáns különbségek is felfedezhetők a két lelőhely anyaga között. A budapesti anyag egyik fő motívumának tartható, négyzetekből álló lécminta teljesen hiányzik az üllői anyagból. Az üllői edényeken is szerepelnek eltérő díszek, ezek viszont nem tömegesen jellemezték a leletanyagot, általában csak egy-egy darabon tűnnek fel.

A motívumok egyezése mellett közös műhelyre utalhat az edényforma és a méret hasonlósága is. A vizsgált töredékek alapján elmondható, hogy mindkét szintípus sajátos

formai jegyekkel bír. A szürke töredékek közül a lécmintával pecsételtek egységesebbek mind díszítésben, mind formában. Peremátmérőjük 12–15 cm között van, peremkiképzésük is hasonló, kifelé megvastagodó, lekerekített.³¹ Az osztott, egyedi motívumokat tagolt, vízszintesen kihajló peremű, az átlagnál nagyobb, 24 cm-es szájátmérővel jellemezhető edénytípusokon figyeltem meg.³²

A téglavörös edények peremátmérője nagyobb szórást mutat, 13–26 cm között váltakozik. Peremkiképzésük is változatos, de egy hasonlóság mindenképpen van közöttük: többségükön a perem alatt 0,3–0,6 cm széles horony húzódik, ami csak ritkán figyelhető meg a szürke darabokon. A csoportokat nézve a legegységesebbnek a fordított „S” és bibés rozettavariáció tűnik (8. kép 1. csoport). Peremük kifelé megvastagodó, lekerekített, átmérőjük viszonylag nagyobb, 22–31 cm között mozog.

Megvizsgáltam az értékelhető 29 darab alapján az egyes motívumok kombinációjának előfordulási gyakoriságát, a színüket és a profilokat is figyelembe véve. Fontosnak tartom ezeknek a felgyűjtését, mivel feltevésem szerint az egyes motívumsorok műhelyeket határozhatnak meg,³³ esetleg kronológiai jelentőségük is lehet. A leggyakrabban használt díszítőelem a rozetta, az „S” és a lécelem, lelőhelyenként különböző arányban. A kombinációk alapján is különbség fedezhető fel az üllői és a pesti leletanyag között. Közös vonás, hogy az „S” és rozetta kettős elsősorban a téglavörös edények jellemzője, szürke alapon az

²⁹ Eddigi példák alapján a kónikus testű bepecsételt edényeken nem alkalmazták ezt a felületkezelést, mindössze két, más típusba sorolható darabról van tudomásom. Az üllői lelőhely egy ívelt oldalú táltöredékének felületét simították (SZEKENYI 2013, 11, 2. kép 3), a másik publikált darab Csongrád megyéből származik (SÓSKUTI 2010, 179).

³⁰ A Szebenyi Tamás által készített tipológiai tábla logikus alapkoncepcióját vettem alapul, szűkítettem le, hiszen az Üllő 5. lelőhely Drag. 37-es utánzatainak és kónikus aljú táltípusainak elemzését együttesen végezte el, közös tipológiai táblázatban ábrázolva az előforduló motívumokat (SZEKENYI 2013, 30, 7. t.). Katalógusomban az üllői daraboknál minden esetben a lábjegyzetben utalok a cikkében szereplő tipológiai besorolására is.

³¹ Egyedül a Péceli úti temető területéről származó edény peremkiképzése tér el, megvastagodó, kifelé ferdén, élesen levágott formájával teljesen egyedi (2. kép 1; 12. kép 2).

³² A Péceli úti tagolt „S” és rozettadíszes darab (2. kép 5; 14. kép 5); a Vető dűlői egyedi motívumpáros, az „S” és tagolt lécmintás töredék (3. kép 6; 15. kép 9); az üllői tagolt „S” és tagolt rozetta mintás (6. kép 1) és egy tagolt lécmotívumos töredék sorolható ide (6. kép 2).

³³ Csengersima-Petea kerámia műhelyének feldolgozása során a motívumok tipologizálásával sikerült műhelykörzeteket elkülöníteni. Minden műhely sajátos, jól körülhatárolható motívumsorral rendelkezik (GINDELE–ISTVÁNOVITS 2011, 263).

alapforma bonyolultabb variációja tűnik fel vízszintesen kihajló, tagolt peremmel. A léczozetta kombináció egyenlő arányban fordul elő Pesten mindkét szinttípuson, viszont teljesen hiányzik az üllői lelőhelyről. Hasonlóan a lécz és „S” páros is, mely a pesti anyagban korszámú, de mindkét szinttípusra jellemző motívum. Érdekes, hogy a táblázat végén található unikális variációk mindegyike téglavörös edényen jelenik meg (9. kép 14–18. csoport).

Annak ellenére, hogy a vörös és a szürke tálak közös jegyekkel rendelkeznek, nem szabad a két szint egymástól elválasztva elemezni. Célravezetőbb, ha a motívumok és profilok alapján csoportosítunk, és nem a szint helyezzük előtérbe.

A pecsétlések elemzését a 10. kép 1. táblázatában elkülönített tipológiai csoportok alapján mutatom be, továbbá felhasználom a tálakon szereplő motívumpárok és peremkiképzések előfordulási gyakoriságát is – itt minden esetben jelzem az általam elkülönített motívumpár-csoportokat is (8–9. kép).

I. Rozetta

A kónikus aljú edények leggyakrabban alkalmazott díszítése a rozetta, amely a 35 közül 27 darabon tűnik fel, 10 alkalommal „S” motívummal, 8 alkalommal lécelemmel kombinálva.³⁴ A számarányok alapján egyértelműen a rozettát tarthatjuk edényeink főmotívumának, a közéjük pecsételt „S” és lécelemvariánsok térelválasztó/térkitöltő funkcióval bírtak.

I/1. Lekerekített szirmú, bibés rozetta

A csoportba csak a Bécsi úti (6. kép 10; 15. kép 4), ívelten kihajló, lekerekített peremű sírkerámia tartozik. A lekerekített szirmú, bibés rozetta motívumpárja a lécelem (9. kép 10. csoport). Két üllői töredék ebbe a csoportba sorolása kétséges, egyrészt a töredékeken csak a rozettaelem szerepel, másrészt a peremkiképzésük is jelentősen eltér, vízszintesen kihajló (5. kép 2–3). Megfigyeléseim szerint

a vízszintes peremkiképzés leggyakrabban a rozetta és „S” pecsétléssel fordul elő.

I/2. Téglalap alakú szirmok bibével

Egy Péceli úti (2. kép 3; 15. kép 3), egy dunakeszi töredék (6. kép 5) és az Ócsai úti edény (4. kép 2) tartozik ebbe a csoportba (9. kép 9. csoport). Mindhárom téglavörös és lécelemmel van kombinálva. Az Ócsai úti tál és a péceli töredék a profilt és a méretet tekintve is nagyon hasonló.

I/3a. Háromszög alakú szirmok bibe nélkül

Egyedi típust képvisel mind a három darab. Egy lekerekített peremű, téglavörös üllői töredéken fordított „S” motívummal fordul elő (5. kép 5; 8. kép 2. csoport), ugyanerről a lelőhelyről egy szintén vörös, de vízszintes peremű darabon „S” pecsétléssel van párban (6. kép 4; 8. kép 4. csoport). A harmadik szürke, Vető dűlői töredéken pedig lécelemmel van kombinálva (2. kép 2; 8. kép 8. csoport). Profiljuk, peremátmérőjük is nagyfokú szórást mutat.

I/3b. Háromszög alakú szirmok bibével

Ez a leggyakrabban előforduló rozettatípus. A térkitöltő díszek és a profilok vizsgálata alapján elmondható, hogy a fordított „S” motívummal kombinált díszítésmód fordul elő a legtöbbször, egyben ez a legegységesebb csoport is (8. kép 1. csoport). Egy üllői töredéktől eltekintve (5. kép 4) vörös színűek, és szokatlanul nagy peremátmérő és vízszintes peremkiképzés a domináns (2. kép 6; 4. kép 3; 12. kép 5). Egy Vető dűlői (3. kép 5) és egy üllői téglavörös töredék (5. kép 7) hasvonala a díszítősáv alatt erős bordával van tagolva.

Egy Vető dűlői (3. kép 2) és egy Péceli úti tál (2. kép 1; 12. kép 2) függőleges lécminta a motívumpár, ezek a profilt és a peremátmérőt tekintve is igen különbözőek. A Péceli úti tál ferdén levágott peremkiképzése unikális a bepecsételt tálaink között (8. kép 7. csoport).

Egy üllői vörös hastöredéken „S” a kísérmotívuma (5. kép 6; 8. kép 3. csoport), egy

³⁴ Öt töredéken csak rozetta van, nem ismerjük a motívumpárját.

szürke, szintén üllői lelőhelyű, vízszintesen kihajló peremű tálon tagolt lécelem a térkitöltő (6. kép 3; 9. kép 13. csoport).

I/3c. Háromszög alakú szirmok osztott bibével
Egy Péceli úti szürke, nagyméretű táltöredéken látható ez az osztott bibés rozettatípus, motívumpárja nem ismert (2. kép 4; 15. kép 8).

I/4a. Háromszög alakú szirmok bibével és fogaskerék kereteléssel

Az alapot jelentő bibés rozettát fogaskerékkel keretelték egy szürke, Péceli úti (2. kép 5) és egy üllői darabon (6. kép 1). Ez a befoglaló motívum önálló elemként is jelentkezik egy üllői táltöredéken (ld. VI/1. csoport). Egységes csoport: vízszintesen kihajló perem, hasonló átmérő, szürke szín, hornyolattal tagolt oldal és egyedi, osztott „S” minta a fő jellemzőjük (8. kép 5. csoport). A nagyfokú hasonlóság ellenére, ha a mintát részletesebben megvizsgáljuk, kiderül, hogy nem készülhettek ugyanazon eszközzel. A Péceli úti darab belső rozettája kevesebb szirmot tartalmaz, „S” motívuma több tagból áll (2. kép 5; 14. kép 5). A minta párhuzama Kiskundorozsma-Nagyszék II. lelőhely ívelt oldalú táljáról ismert bibe nélküli variációban.³⁵

I/4b. Kétsoros rozetta szögletes szirmokkal, bibe nélkül

Mind díszítésben, mind a profilt tekintve egyedi kiképzésű a csoport egyetlen vörös, üllői töredéke (6. kép 6; 9. kép 17. csoport). A szögletes szirmosort belülről egy hasonló követi. Unikális a motívum párja is, egy amorf levél. Az edény kissé kihajló peremkiképzése és inkább ívelt, mint meredek oldala alapján csak feltételesen sorolom a kónikus testű edények csoportjába, hiszen alsó része nem maradt meg. A kónikus testű edényekre jellemző, ismétlődő páros motívum viszont megfigyelhető a darabon. Az elemzést végző Szebenyi Tamás

a kihajló peremű, egyenes falú tálak közé helyezi.³⁶

I/5a. Stilizált rozetta

Ebbe a csoportba a Vető dűlői temető két sírkerámiája tartozik (4. kép 1; 12. kép 3; 15. kép 5; 4. kép 4; 15. kép 12). Erősen stilizált rozetták közé az egyik edényre hosszúkás (9. kép 14. csoport), a másikra szőlőlevélre emlékeztető levéldísz pecsételtek (9. kép 15. csoport). Profiljukat és kidolgozásukat tekintve is teljesen különböznek. A tölcésesen kihajló, elvékonyodó peremű, fémes fényű, narancsvörös bevonatos, meredekebb falú, hosszúkás levélmotívummal és rozettával díszített tál (12. kép 3) az üllői szórvánnyal mutat rokonságot (5. kép 1).

I/5b. Amorf rozetta

Az amorf rozettaként elemzett pecsétlés párja egy stilizált levélmotívum, egyetlen téglavörös üllői tálon jelenik csak meg (5. kép 1). Tölcésesen kihajló, elvékonyodó pereme, aranyos fényű bevonata az előbbi csoportban bemutatott, Vető dűlői sírkerámia párhuzama (12. kép 3); a peremátmérője viszont nagyobb. Párhuzamát a törökszentmiklósi Drag. 37-es utánezet rozettájában találhatjuk meg.³⁷

II. „S” motívum

A kónikus testű edények második leggyakoribb díszítő motívuma az „S” különböző változata, a 35 darab közül 15 példányon tűnik fel, 11 alkalommal rozettával kombinálva. Az eddig ismert darabok alapján elmondható, hogy a fő motívumnak tartható rozetta közé általában „S” motívumot pecsételtek.

II/1. Fordított „S” pecsétlés

A fordított „S” dísz 9 tálon látható, 6 esetben rozettával, háromszor pedig lécmintával együtt. A rozetták közül a háromszög alakú

³⁵ SZALONTAI-TÓTH 2003, 10. kép.

³⁶ SZEBENYI 2013, 20, 2. csoport.

³⁷ GABLER-VADAY 1986, Abb. 31. 3.

szirmos, bibés típussal fordul elő a legtöbbször (2. kép 6; 3. kép 5; 4. kép 3; 5. kép 4, 7). A csoport eléggé egységes típusjegyekkel rendelkezik, az I/3b. típusnál erre már kitértem (8. kép 1. csoport). Egy üllői, vörös, lekerekített peremű darabon bibe nélküli rozettával szerepel (5. kép 5; 8. kép 2. csoport). Szokatlan, csak a pesti anyagra jellemző a fordított „S” kombinálása a szintén elválasztó funkcióként értelmezett lécmintával (9. kép 11. csoport). A vörös, duzzadt peremű Péceli úti töredék (2. kép 8) formailag is elkülönül a két szürke, szinte teljesen egyforma, kissé duzzadt peremű táltöredéktől, melyek a Vető dűlői (3. kép 1) és a Péceli úti (2. kép 7) lelőhelyről származnak. Ezek profiljuk, díszítéstechnikájuk alapján feltehetően egy műhely termékei. Érdekes, hogy az „S” és rozettadíszes tálak peremkiképzése általában vízszintesen kihajló, míg a lécmotívummal kombináltaké lekerekített.

II/3a. „S” pecsétlés

Mindhárom töredéken más-más motívummal szerepelnek, így sok következtetést nem lehet levonni. Egy vörös hastöredéken bibés rozettával (5. kép 6; 8. kép 3. csoport), egy szintén vörös, vízszintesen kihajló peremű töredéken bibe nélküli rozettával fordul elő (6. kép 4; 8. kép 4. csoport); mindkettő az Üllő 5. lelőhely leletanyaga. Egy Vető dűlői szürke, erősen duzzadt peremű, nagy peremátmérőjű töredéken tagolt lécelelemmel van kombinálva (3. kép 6; 15. kép 9; 9. kép 12. csoport).

II/3b. Tagolt „S” pecsétlés

Két szürke, vízszintesen kihajló peremű, hasonló átmérőjű töredék tartozik ebbe a csoportba (8. kép 5. csoport), mindkettő az I/4a. típusú rozettát kíséri, részletesebb leírására ott már kitértem. Egyik Üllőről (6. kép 1), a másik a Péceli útról került elő (2. kép 5; 14. kép 5).

II/3c. Négyzetekből álló „S” pecsétlés

Csak egy üllői töredék sorolható ebbe a csoportba (6. kép 2), szürke színű, vízszintes, tagolt peremű, unikális fogaskerek motívummal (8. kép 6. csoport). A pecsétléseknek a kónikus aljú tálak között párhuzama nincs, viszont a peremkiképzés, a profil a 8. kép 5. csoportjának párhuzama, ahol az „S” és rozettaminta összetettebb variációi tűnnek fel. Feltehetően ezek a bonyolultabb mintakincsek kronológiai különbséget is jelenthetnek.

III. Lécminta

Csak a budapesti anyagra jellemző, Üllőn nem használták ezt az elválasztó motívumot. Térkitöltő funkciójából adódóan elsősorban rozettadíszsel kombinálva tűnik fel. A motívum általában dupla sorban és ferdén alkalmazva Csengersima-Petea lelőhely kedvelt összekötő eleme is,³⁸ ezzel szemben lelőhelyeinken önálló, függőleges motívumként jelenik meg. Variánsának tarthatjuk a tagolt lécelemet, mely csak két edénytöredéken látható.

III/1. Különálló négyzetes elemek függőleges sorba rendezve alkotják a díszet

Tulajdonképpen az összetettebb rozettaelemektől eltekintve (I/4a–4b) mindegyik típusal megtalálható (2. kép 1–3, 7–8; 3. kép 1–2, 4; 4. kép 2; 6. kép 5, 10), hasonlóan az „S” pecsétléshez. Mindkét szintípusnál előfordul, általában 15 cm-es peremátmérő és lekerekített perem a jellemzője (8. kép 7–8. csoport; 9. kép 9. csoport), de a csoportokon belül a profil tekintetében eltérések vannak. Az egyes motívumoknál részletesen elemeztem a csoportokat.

Pontos párhuzammal csak a Bécsi úti, lekerekített szirmú bibés rozettás tál (6. kép 10) rendelkezik, az Ócsai útról (4. kép 2). Szürke és vörös színűek, lekerekített peremmel

³⁸ GINDELE–ISTVÁNOVITS 2011, Abb. 83.

és megegyező peremátmérővel (9. kép 10. csoport).

III/2. Tagolt lécelem

A vízszintes vonalakkal tagolt, szélesebb lécelem egy Vető dülői töredéken „S” dísszel (3. kép 6; 15. kép 9; 9. kép 12. csoport) és egy üllőin bibés rozettával együtt található meg (6. kép 3; 9. kép 13. csoport). Mindkettő szürke, peremkiképzésük teljesen más. A díszítésmód emlékeztet a pannoniai pecsételt tálaikon megjelenő, vonalakkal osztott T alakú idomokhoz.³⁹

IV. Hosszúkás levél

A sajátos, ritka, eddig csak vörös edénytöredékeken megfigyelt pecsételt mintának a kis darabszám ellenére három variánsa is van, ugyan mindegyik csak egy-egy töredéken szerepel.

IV/1. Amorflévélmotívum

Erősen stilizált levél(?)dísz, mely szintén egyedi rozettamotívummal (I/4b.) együtt látható egy szürke, ívelten kihajló peremű üllői edényen (6. kép 6), részletes jellemzésével a rozetta leírásakor foglalkoztam (9. kép 17. csoport). Nem teljesen ismeretlen, párhuzama a Vető dülői római import anyagon is megtalálható (13. kép 3). *Planta pedis* motívumként elemzi üllői dolgozatában Szabenyi Tamás,⁴⁰ véleményem szerint ez az ismert párhuzamok alapján nem igazolható.⁴¹

IV/3a. Stilizált levél vízszintes erezzel

A pannoniai pecsételt edényeken (5. kép 1; 15. kép 5) gyakran feltűnnek az egyszerűbb és

összetettebb, különböző méretű levélmotívumok.⁴² A kónikus aljú edényeken megjelenő stilizált változat előzményét jelentő levéltípus biztonsággal nem állapítható meg. A variánst egy-egy unikális motívumpárral rendelkező, fémcs fényű vörös tál képviseli (9. kép 14, 16. csoport), részletes elemzésükkel az I/5a. és az I/5b. rozetták kapcsán foglalkoztam.

IV/3b. Stilizált levél ferde erezzel

Balatonvilágosról került elő ez a párhuzam nélküli, vörös, duzzadt peremű töredék (6. kép 9). Jelen esetben nemcsak a motívum unikális, hanem a díszítésmód is, hiszen ugyanazt a motívumot pecsételték, nem két mintát változtattak (9. kép 18. csoport).

V. Szőlőlevél

Egy Vető dülői sírmelléklet kisméretű táljának oldalára pecsételték (4. kép 4; 15. kép 12) stilizált rozettával kombinálva (9. kép 15. csoport). Az érdekessége, hogy két kör alakú díszet változtattak, ami által kissé monoton a képszerkesztés, szemben a függőleges, nyújtott lécvagy „S” elemekkel, melyek jobban kiemelik a rozettákat.

VI. Fogaskerék

A motívum négyszögletes elemekből kialakított kör, a Drag. 37-es típusú tálak kedvelt pecsétlése. Egy üllői, szürke, kónikus aljú, vízszintesen kihajló peremű tálon használták, tagolt „S” motívummal kombinálva (6. kép 2; 8. kép 6. csoport). Részletes leírást lásd a II/3c. elemzésnél.

³⁹ MARÓTI 2012, 455–456. A vonalkákkal kitöltött „U” és „T” idom apró kerek rozettákkal fordul elő, a csoport gyártási helyét a szerző Aquincumban jelöli meg.

⁴⁰ SZABENYI 2013, 16.

⁴¹ NAGY 2014, 122, Fig. 2.

⁴² NAGY 2014, 125, Fig. 7.

AZ ELŐÁLLÍTÁSI HELY MEGHATÁROZÁSA

A kutatás a pecsételt edényeket *terra sigillata* utánzatoknak tartja,⁴³ mellyel a drágának számító luxusterméket válthatták ki. Ezt nem támasztja alá sem a római, sem a barbaricum-i lelőhelyek *sigillata*-pecsételt kerámiáinak arányszáma, az esetek többségében ugyanis a *terra sigillata* felülreprezentált.⁴⁴ Kocztur Éva a táci leletanyag feldolgozásakor a *terra sigillaták* jóval nagyobb jelenléte alapján szintén elveti a luxuskerámia kiszorításának lehetőségét.⁴⁵ Hasonló kép bontakozik ki, ha a szarmata Barbaricum telepanyagait vizsgáljuk.⁴⁶ A Vető dűlői lelőhely kivételt képez, itt szinte darabra pontosan egyforma a két lelet-típus aránya.⁴⁷

Véleményem szerint a kérdést árnyaltabban kellene kezelni a Barbaricum területén. Az import anyag összetétele nagyban függ a közösség igényétől, az adott periódus import összetételétől, a lelőhely elhelyezkedésétől, a helyi kerámiagyártás lehetőségétől és nem utolsósorban a telep korától.

Gabler Dénes szerint az egyedi mintakincs kialakulásában a *terra sigillaták*on kívül más hatásokkal is számolnunk kell, helyi hagyományok, stukkók is befolyásolhatták a lokális igényt.⁴⁸ A 2. század közepétől helyi fejlődés következtében a korábban átvett motívumok átdolgozása fedezhető fel,⁴⁹ ami a motívumkincs egyszerűsödéséhez vezet a 3. században.⁵⁰

A kónikus aljú edények feltételezett gyártási helyének meghatározása összetett feladat. A legfontosabb kérdés, hogy római importként értékeljük-e ezt a csoportot vagy szarmata fazekasok termékeként. Ha az edényprofil vizsgálgjuk, sem a szarmata, sem a római anyagban nem találunk pontos párhuzamot. Kónikus aljú, meredek felső részű, lekerekített és duzzadt peremű tálak ismertek a kiskundorozsma-nagyszéki, 2–4. századi telepről.⁵¹ Csengersima-Petea fazekas központ termékei közt is megtalálhatjuk ezt a táltípust, meredek felső részén pecsételt motívummal díszítve.⁵² A pannoniai táltípusok közül az 1–2. századra keltezett gyűrűs peremű tálak állnak hozzá formailag a legközelebb. Egy későbbi horizonttal is számol Ottományi Katalin, aki a budaörsi telep alapján ezt leletípust későbbre keltezi, minden esetben 2. századi rétegsor feletti szintől kerültek elő a meredek felső részükön tüzdeléssel díszített tálak.⁵³ A Vető dűlői anyagban négy – a pecsételt edénytípusokkal formailag teljesen megegyező – díszítetlen, téglavörös töredék és egy ép darab is előkerült (7. kép). Közülük a nagyobb méretűek telepobjektumok leletei, egy kisebb változat pedig egy bolygatott sír melléklete volt (7. kép 4).⁵⁴ Anyagában és kidolgozásában csak az egyik, hasán erős bordával tagolt töredék tér el (7. kép 3),⁵⁵ mely az előbb említett

⁴³ PÓCZY 1952, 102–103; MARÓTI 1991.

⁴⁴ Pátyon az 1997–1999-es ásatáson 100 pecsételt töredék és 450 *sigillata* került elő (MARÓTI 2002, 127).

⁴⁵ KOCZTUR 1974, 121–122.

⁴⁶ Az Üllő 5. lelőhelyen 49 darab pecsételt darab került elő és 750 darab *terra sigillata* (SZEKENYI 2013, 20). A Péceli úti szarmata telep eddig beletározott 38 000 tetele 69 darab *terra sigillatát* tartalmazott. Sajnos a leltározási adatok pontatlansága miatt a pecsételt töredékek pontos száma nem ismert, a cikkben 8 darab adatait használtam fel. Valószínűleg itt is a *terra sigillata* mennyiségi fölénye várható.

⁴⁷ 15 darab pecsételt töredék és 16 darab *terra sigillata* került elő a beletározott 7440 db tárgy közül.

⁴⁸ GABLER 1976, 34.

⁴⁹ GABLER 2006, 99–100.

⁵⁰ KOCZTUR 1974, 121–122.

⁵¹ SZALONTAI-TÓTH 2003, 262, Kat. 120, 128.

⁵² GINDELE-ISTVÁNOVITS 2011, Taf. 2. 12, Taf. 65. 2, 8, 16, Taf. 68. 13.

⁵³ OTTOMÁNYI 2012, 212, 170. kép 6–8, 12.

⁵⁴ A 255. bolygatott női sírba egy balta alakú csüngőt, számos gyöngyöt és egy kézzel formált kis edényt helyeztek.

⁵⁵ Az archaeometriai elemzés során a hivatkozott tárgy a kiscelli agyaggal való összehasonlításnál tartományon kívülre esett.

gyűrűsperemű tálak párhuzamának tekinthető. Talán ez a pannoniai gyűrűsperemű, éles hastörésű, gyakran bordával tagolt edény tartható a díszített táljaink formai előzményének.

A készítési hely meghatározását nehezíti, hogy kevés pecsételt kerámiát előállító műhely vagy műhelyre utaló nyom ismert,⁵⁶ a szarmata Barbaricumból pedig nincs tudomásunk ilyen fazekas központ létezéséről, a beregsurányi kört leszámítva. A pecsételt edények *terra sigillata* utánzatokat előállító műhelyek termékei is lehetettek, hiszen pecsétlőkre a formatálak készítéséhez is szükség volt. Nem támaszkodhatunk a műhely meghatározásnál az ismert pecsétlőkre sem, hiszen egy motívum sem ismert késztermékről.⁵⁷

Maróti Éva szisztematikus gyűjtőmunkája során nemcsak a pannoniai pecsételtet gyűjtötte össze, hanem a meredek falú, kónikus aljú típusok leírását és rajzát is közölte,⁵⁸ minden esetben ugyanazzal a véleménnyel kiegészítve: „*a típus anyaga, díszítése és az edényforma alapján egyértelműen nem sorolható a pannoniai pecsételt kerámiák közé.*” Nézete szerint eredetét Dacia provinciában kell keresnünk, a porolissumi edényformákkal és motívumokkal való nagyfokú hasonlóság alapján.⁵⁹

A mintakincs hasonlósága önmagában nem mérvadó, hiszen egyező egyszerű motívumok egyidejű felbukkanása más lelőhelyeken (esetünkben akár Pannonia és Dacia területén) egymástól függetlenül előforduló jelenség, egyfajta belső fejlődés eredménye is lehet.⁶⁰ A kónikus aljú tálak egyszerű motívumkincsel szemben a római edényeken bonyolultabb díszítéseket alkalmaztak, de Pannonián belül

is lokális különbségek mutathatók ki. Maróti Éva a puritánságot sugárzó kevés motívum alkalmazását a kelet-pannoniai csoport jellemzőjének tartja, melynek képviselői Aquincumból is ismertek. Kiemeli a 2. század elejére datálható XI. Kende utcai műhelyt is, melynek termékein a rozetta kedvelt díszítőelem.⁶¹

A törökszentmiklósi Drag. 37-es formát utánzó táltöredék elemzésekor Vaday Andrea felvetette, hogy a gyöngyökhöz hasonlóan nem lehet kizárni a bepecsételt edények daciai eredetét sem.⁶² A publikált, pecsételt kerámiát előállító műhelyek közül a kónikus aljú tálak motívumkincsel a porolissumi termékek mutatnak erős rokonságot.⁶³ Fazekas kemencéiben a *terra sigillata* jegyek utánzása mellett saját stílusú termékeket is előállított, erősen befolyásolva a környező fazekas központokat, így a Barbaricumot is. A motívumkincs és az edényformák közötti nagyfokú hasonlóság alapján a csengersimai központra is erős hatást gyakorolt. Leletanyagában porolissumi termékek is feltűnnek, bizonyítva a két térség élénk kereskedelmi kapcsolatát.⁶⁴ Feltehetően szintén daciai import anyagnak tarthatjuk az apagyai, balsai, besztercei, kálmánházi, nyíregyházi, tiszadobi, tiszavasvári és tímári leleteket.⁶⁵ A Felső-Tisza-vidéken kívül viszont a szarmata Barbaricumból nem ismerünk daciai eredetű pecsételt kerámiát. Véleményem szerint a porolissumi műhelyt a motívumkincs és az edényformák hasonlósága ellenére sem lehet edényeink előállító műhelyének tartani, hiszen Aquincum vonzáskörzetén kívül eddig az Alföldről, a feltételezett kereskedelmi út nyomvonaláról nem ismerünk hasonló leleteket (8. kép).

⁵⁶ Edényégető kemence mellett kerámiagyártásra utalnak a pecsétlők, a rontott példányok és egy edénytípus nagy előfordulási aránya.

⁵⁷ A brigetiói Gerhát fazekastelepen egy formatálon és pecsételt tálakon egyforma motívumok szerepeltek (MARÓTI 1991, 377). Pecsétlők lelőhelyei: Vindobona, Singidunum, Savaria, Gorsium, Keszthely, Maroskeresztúr (MARÓTI 1991, 380).

⁵⁸ Dunakeszi-Alagi major, MRT 9, 5/1. lelőhely és MRT 7, 5/17. lelőhely (MARÓTI 2004, 213) és Balatonvilágos, MRT 2, 11/4. lelőhely (MARÓTI 2002, 112, 3. ábra 5).

⁵⁹ MARÓTI 2004, 213.

⁶⁰ MARÓTI 1991, 373.

⁶¹ MARÓTI 2012, 458.

⁶² VADAY 1989, 170.

⁶³ GUDEA–FILIP 1997.

⁶⁴ GINDELE–ISTVÁNOVITS 2011, 282.

⁶⁵ GINDELE–ISTVÁNOVITS 2011, 282.

Az eredetkérdés vizsgálatánál a bersegsurányi kör is felmerülhetne, de Istvánovits Eszterék véleménye szerint semmilyen kapcsolat sincs a csengersimai és a barbaricumai pecsételt anyag között.⁶⁶ A barbaricumai műhelyek kutatástörténeti összefoglalásakor hangsúlyozzák, hogy az alföldi anyagban megjelenő pecsételt típus minden tekintetben különbözik a Felső-Tisza-vidék termékeitől. Véleményük szerint az ilyen típusú – *terra sigillatá*kat imitáló – pecsételt kerámiákat nem a szarmata Barbaricumban, hanem római műhelyekben gyárthatták.⁶⁷

A barbaricumai műhelyek létezését feltételezi Sóskuti Kornél. Nézete szerint a római eredetű termékek mellett számolnunk kell a helyi, szarmata műhelyekben készített pecsételt edények csoportjával is. Az általa feldolgozott, gázszállító vezeték nyomvonalán talált 4 töredék mindegyikét anyaga, égetése, festése alapján barbár terméknek tartja.⁶⁸ A pecsételés nem idegen a szarmata Barbaricumban, de kétségtelen, hogy nagyobb számban csak a késő szarmata időszakban tűnik fel a Dél-Alföldön, a lassú korongolt edényeken, zömében fazekakon. A geometrikus motívumokat általában az edények vállán, bekarcolt vonalkötegek alatt alkalmazták.⁶⁹ A technika ismerete ellenére, amíg egyértelmű bizonyítékát nem találjuk a pecsételt kerámiák gyártásának, a szarmata eredet mellett nem lehet határozottan állást foglalni. Nem utal belső „termelésre” az eddig ismert leletek kis száma, és az alkalmazott díszítések széles spektruma sem.

Szebenyi Tamás szintén felvetette a szarmata gyártás lehetőségét.⁷⁰ Nem az üllői fazekas központot feltételezi előállító helyként, hiszen a régészeti leletanyag ellentmond a felvetésnek, mivel ott pecsételt edények kis számban kerültek elő, nem ismert egy rontott példány sem, és gyakorlatilag nincs formai és díszítésbeli egyezés sem a leletek között, ami logikailag nem támasztja alá a helyi gyártás feltételezését. A kérdés eldöntéséhez archaeometriai vizsgálatokat végeztek el 15 töredéken, közte 6 kónikus aljú tálon, mely érdekes eredménnyel zárult. A szemcsés soványítású, helyben készített áru anyagtól teljesen eltér a pecsételték összetétele.⁷¹ További érdekesség, hogy a vizsgált 6 kónikus darab közül 5 töredék kalcium-oxid (CaO)⁷² tartalma miatt markánsan elkülönül az összes bepecsételt darabtól. Véleményem szerint a kónikus töredékek anyagának ilyen mértékű elkülönülése a Drag. 37-es formát utánzó talaktól más nyersanyagot és így más előállítási központot is feltételez.

Az Üllői 5. lelőhelyen elvégzett archaeometriai vizsgálat során megfigyelt határozott elkülönülés, a földrajzi közelség, az elterjedési térkép (8. kép), a pannoniai párhuzamok kis számának ellenére is felveti az aquincumi gyártás lehetőségét. Ennek bizonyítása céljából archaeometriai vizsgálatot végeztünk el 8 töredéken.⁷³ Az elemzés során a kónikus aljú táltöredéket a kiscelli agyaggal és a korábbi üllői töredékeken elvégzett mérések eredményével hasonlítottuk össze.

⁶⁶ GINDELE–ISTVÁNOVITS 2011, 282.

⁶⁷ GINDELE–ISTVÁNOVITS 2011, 280.

⁶⁸ SÓSKUTI 2010, 178–179.

⁶⁹ SÓSKUTI 2010, 179.

⁷⁰ „A kutatás jelenlegi állása szerint az Üllőn megjelenő típust barbár eredetűnek kell tartani” (SZEKENYI ET AL. 2014, 40). Nem derül ki egyértelműen, hogy ez a kónikus aljú csoportra, a Drag. 37-es utánzatokra vagy mindkettőre vonatkozik.

⁷¹ Az üllői központ termékeinek nyersanyaga alumíniumban gazdag, a pecsételtéké viszont kalciumban (SZEKENYI ET AL. 2014, 39).

⁷² A petrográfiai elemzések a bepecsételt edényeknél hasonló eredményeket mutattak (SZEKENYI ET AL. 2014, 39). A 6 vizsgált töredék: Kat. 26–28, 30, 31, 32 (5. kép 1, 2, 4, 6; 6. kép 3, 4).

⁷³ A vizsgált pecsételt töredékek: Kat. 3, 6–8, 13–14, 20 (2. kép 2, 5–6; 3. kép 1–2, 5; 6. kép 7). Díszítetlen darabok: Kat. 47–48 (7. kép 1, 3).

AZ ARCHAOMETRIAI VIZSGÁLAT EREDMÉNYE⁷⁴

Az archaeometriai vizsgálatokból két jellemző, geokémiai ujjlenyomatként értelmezhető paraméterrel mutatjuk be a kerámiatöredékek viszonyát a jellegzetes aquincumi kerámia-nyersanyaghoz, illetve az Üllő 5. számú lelőhelyen talált pecsételt kerámiákhoz viszonyítva.⁷⁵

A helyi vagy nem helyi készítés eldöntéséhez a cirkónium (Zr) mennyiségének vizsgálata a CaO függvényében nagyon hasznos mutatónak bizonyul. Nagy mennyiségű aquincumi elemzés adataival vetettük össze a vizsgált mintákat, melyben az „aquincumi tartomány”⁷⁶ jól megfeleltethető a Schneider által publikált adatoknak.⁷⁷ Az aquincumi kerámiák tartománya Zr ~ 100–250 (ppm); CaO ~ 7–25 (%).⁷⁸ Mint az a 10. kép 2 ábráján megfigyelhető, a vizsgált anyag két minta kivételével beleesik ebbe a tartományba. Az aquincumi nyersanyag legfőképp kiscelli típusú agyag: meszes (kalcit, dolomit), illit-szericit-kloritos agyagásványok jellemzik, kvarc és földpáttartalma 45–70% között változik, vastartalma nem kiemelkedő. A vizsgált minták Zr vs. CaO értékei beleesnek az „aquincumi tartományba”. Két töredékre más érték adódott,⁷⁹ de az eltérés nem olyan mértékű, hogy ezt import idegen anyagként bizonyítottunk tekintenénk. Az mindenképpen megállapítható, hogy ez a

két kerámia az átlagtól eltérő, gyakorlatilag mészszegény nyersanyagból készült. Zr tartalma a 100–250 (ppm) tartományban van.

A pecsételt kerámiák karbonátos, illetve homokos jellegének elkülönítésére szolgáló CaO/Al₂O₃ vs. SiO₂/Al₂O₃ diagramban (10. kép 3) jól láthatóan elkülönül 3 csoport. A diagramon ábrázoltuk az Üllő 5. lelőhelyről publikált pecsételt kerámiatöredékek adatait,⁸⁰ illetve az általunk vizsgált anyag értékeit. Az üllői lelőhely anyagában, az idézett publikációban elkülönített két csoport – helyi készítésre jellemző, illetve nem helyi nyersanyag jellegű mutató – adatait vetettük össze a mi anyagunk adataival. Az általunk vizsgált kerámiatöredékek tulajdonképpen egy harmadik csoportot képeznek, nem származtathatók az üllői lelőhely anyagához hasonló nyersanyagból. A fentebb már említett „aquincumi tartománytól” kissé eltérő két minta közel esik az üllői minták karbonát-szegény, homokosabb tartományához (2. kép 6; 7. kép 3). Ez nem jelenti természetesen azt, hogy a nyersanyaguk azonos lenne.

Összegzésként megállapítható, hogy a geokémiai bélyegek alapján a vizsgált kerámiatöredékek aquincumi nyersanyag-eredetűnek tekinthetők.

KELTEZÉS

A *terra sigillata* utánszatokkal szemben a kónikus aljú pecsételt tálak elsősorban telepobjektumok leletei, hasonlóan a pannoniai és a Felső-Tisza-vidéki pecsételttekhez.⁸¹ Az esetek 90%-ban gödör betöltéséből, egy-egy esetben

házból és árokból, illetve 3 darab kemence platnijából került elő.

Az üllői pecsételt edények használati idejét a feldolgozást végző Szebenyi Tamás a *terra sigillata* alapján a 3. század elejére,

⁷⁴ Az elemzést és az összefoglalót Dr. Tóth Mária készítette.

⁷⁵ Az archaeometriai kutatás eredményeit részletesen egy később megjelenő tanulmányban mutatjuk be.

⁷⁶ 10. kép 2: szaggatott vonallal körbevett fekete háromszögek jelölik ki.

⁷⁷ SCHNEIDER ET AL. 2007.

⁷⁸ SCHNEIDER ET AL. 2007.

⁷⁹ Egy Péceli úti pecsételt (Kat. 7; 2. kép 6) és egy díszítetlen kónikus aljú táltípus (Kat. 47; 7. kép 3) anyaga tért el.

⁸⁰ SZEBENYI ET AL. 2014.

⁸¹ A Felső-Tisza-vidék egyetlen ismert pecsételt sírmelléklete Nyíregyháza-Rozsátszőlő körárkos temetőjéből került elő (PINTYE 2006).

feltételesen a 4. század elejére tette.⁸² A pecsételt töredékek közül csak egy unikális díszítésű darab keltezhető pontosabban az objektumból előkerült két westendorfi töredék alapján, a 200–233 utáni időszakra (6. kép 6).⁸³ A Dunakeszi-Alagi majori és a balatonvilágosi leleteket a publikáló a 3. századra datálta.⁸⁴ A Soroksár-Ócsai úti dózerolt telep korát a 3–4. századra tette a leletmentést végző Nagy Margit.⁸⁵

A 3–5. század elejéig lakott Péceli úti és Vető dűlői lelőhelyek leletanyagát vizsgálva a következő mondható el a pecsételt töredékeket tartalmazó objektumokról: a kísérő kerámiák az újhartyáni telep anyagával mutatnak rokonságot.⁸⁶ A kézzel formált töredékek nagy aránya, a behúzott és duzzadt peremű tálak, a római importanyag a telep korai fázisához sorolja a legtöbb pecsételt és díszítetlen, kónikus aljú tálat. A 2. kép 4, 6. töredékek a szemcsés kerámia jelenléte miatt a késői horizonthoz tartozhattak. Érdekes, hogy az utóbbi volt az egyik töredék, amelyik az archaeometriai

vizsgálatok során elkülönült az aquincumi mintáktól.

Négy tálat sírba helyeztek, ezek mind formailag, mind a pecsételt mintákat tekintve igen különbözőek (12. kép 2–3; 4. kép 4; 6. kép 10).⁸⁷ A Bécsi úti 56. női sírt Topál Judit a 3. század első harmadára keltezte,⁸⁸ a pecsételt töredéket helyi gyártmánynak tartotta a 3. század első feléből.⁸⁹ A Vető dűlői temető két sírjába formailag két különböző, a díszítést tekintve viszont párhuzamot jelentő kónikus aljú tálat helyeztek. A 163. feldúlt női sír kézzel formált pohara, gyöngyanyaga és balta alakú csüngője pontosabb keltezést nem tesz lehetővé. A másik tálat a 2424. kettős temetkezés mellékleteként dokumentáltuk. A nyújtott csontvázas, bolygatott mellkasú felnőtt férfi lábfejéhez helyezték a tálat. A sírt az egytagú, aláhajlított lábú, téglalap metszetű kengyellel rendelkező fibula, a körte alakú zárótagos torques és a szélesen feltekereselt végű fülbevaló a párhuzamok alapján a 3–4. századra datálja.⁹⁰

ÖSSZEFOGLALÁS

A Pesti-síkság bepecsételt leletanyagának bemutatásával arra szerettem volna rávilágítani, hogy a provincia közelsége miatt a barbaricum leletanyag feldolgozásánál nagy hangsúlyt kap az aquincumi fazekasműhelyek leletanyagának ismerete. A párhuzammal rendelkező import anyagon túl számos, csak a térségre jellemző kerámiatípus esetében is feltételezhetjük a provincia hatását,

mint ez a kónikus aljú tálak esetében megerősítést nyert.

Az aquincumi *limes* közelében feltárt szarmata telepek sajátos, a szarmata Barbaricum más területein ismeretlen táltípusának elemzése során megpróbáltam a színek és a motívumkincs alapján kapcsolódási pontokat találni az egyes töredékek között. Talán a profil, a méret és a mintakincs együttes vizsgálata

⁸² SZEKENYI 2013, 20.

⁸³ SZEKENYI 2013a, 22.

⁸⁴ MARÓTI 2002, 112; MARÓTI 2004, 213.

⁸⁵ NAGY 1970, 43.

⁸⁶ Az említett telepek feldolgozása folyamatban van.

⁸⁷ A Budapest, XVII. Péceli úti tálat földmunka során találták, de az ásatást vezető Nagy Margit szerint biztosan sirmellékletnek tarthatjuk (NAGY 1996, 22).

⁸⁸ A sír további leletei: szemcsés soványítású fazék, 2 db kis szemcsés bögre, szemcsés lapos tál, vasszeg (TOPÁL 1993, 30, Pl. 40).

⁸⁹ TOPÁL 1993, 30, Pl. 40. 5.

⁹⁰ A körte alakú zárótaggal rendelkező torques párhuzamát a 3. század második felétől a 4. századig használt temetőrészben tárták fel Madarason (KŐHEGYI–VÖRÖS 2011, 302). Az egytagú, aláhajlított lábú, téglalap metszetű kengyellel rendelkező kisméretű fibula a párhuzamok alapján a 2. század második felére – 3. század elejére keltezhető (VADAY 1989, 87).

segíthet a műhely/műhelyek és a kronológiai különbségek megállapításában. A két vizsgált térség töredékei sokban hasonlítanak, viszont a motívumok tekintetében lokális jegyek is elkülöníthetőek. A kónikus aljú tálak alapmotívuma egyértelműen a rozetta, amit „S” vagy – csak Budapest területén – négyzetekből álló lécelem választ el. Csak a Bécsi úti és a pesti oldal táljain találkozunk a két térelválasztó minta együttes alkalmazásával.

Az archaeometriai vizsgálat – melynek során a kónikus aljú pecsételt töredékeket a nagyszámú aquincumi mérés eredményével hasonlítottuk össze – az aquincumi nyersanyag mellett foglalt állást. A feltételezett gyártási központ további kérdéseket vet fel. Köthető-e egy már ismert aquincumi műhelyhez/műhelyekhez vagy még egy eddig ismeretlen fazekas központ termékei? A kisszámú töredék alapján vagy egy szűkebb időhorizonttal kell számolnunk, vagy egy hosszabb ideig működő, de nem túl nagy mennyiségben termelő kis műhelylyel, melynek felvevő piacát Aquincum

vonzáskörzetének barbár települései jelentették. A kutatás régóta feltételezi, hogy a provinciális műhelyekben a szarmata felvevőpiac számára állítottak elő edényeket,⁹¹ de a *sigillata* anyagon kívül ezt meggyőzően eddig bizonyítani nem tudták. Gabler Dénes megfigyelései szerint a barbaricumai *terra sigillata* anyag összetételében teljesen különbözik a pannoniai anyagtól, lényegesen több a Drag. 33-as típus, a lapos tálak pedig hiányoznak. Kimondottan a Barbaricumra jellemzőek az egy vagy még egy térkitöltő elemmel kombinált westerndorfi és pfaffenhofeni *sigillaták* is.⁹² Ez utalhat arra is, hogy a gyártásnál figyelembe vették a piac speciális igényeit. A *sigillaták*hoz hasonlóan a kónikus aljú tálaknál is feltételezhetjük, hogy kimondottan szarmata igényre készülhettek.

A töredékek kis száma mindenképpen óvatosságra int a következtetések levonásakor. Remélhetőleg a jövőbeni publikációk újabb adalékokkal fognak szolgálni a jelenleg még csak egy szűk körre lokalizált edénytípus elterjedési köréhez, tipológiájához és datálásához.

KATALÓGUS

1. *Balatonvilágos, MRT 2 11/4. lelőhely* (MARÓTI 2002, 112, 3. ábra 5): 1951-ben Bónis Éva telep ásátása során került elő. Téglaszínű, felületén kissé fémes fényű tál perem-és oldaltöredéke (6. kép 9). A duzzadt perem alatt, a tál függőleges oldalán ovális pecsételés, egymást metsző vonalakkal díszítve (IV/3b). 2–3. század. Perem átm.: 15 cm, h.: 4,3 cm, sz.: 5,3 cm, v.: 0,4–0,8 cm. Ltsz.: 55.251.320.
2. *Budapest, III. Bécsi út 166., 56. sír* (TOPÁL 1993, 30, Pl. 40, 56, 5): Az 56. sír mellékleteként került elő egy korongolt, jól iszapolt, szürke, kónikus testű, duzzadt, profilált peremű tál töredéke (6. kép 10; 15. kép 4). Kiegészített. Díszítő motívumok: lekerekített szirmú rozetták (I/1), köztük négyzetekből álló lécminta (III/1). Alja profilált. 3. század első fele. Rozetta: 145 × 145 mm, lécminta h.: 200 mm, v.: 17

mm. Perem átm.: 15 cm, ma.: 7,7 cm, fenék átm.: 5 cm. Ltsz.: BTM RO 84.2.198.

3. *Budapest, III. Harrer Pál utca 4* (SZIRMAI 1988, 54, 5. kép 3): Az aquincumi 2–3. századi légiós tábornoktól északra fekvő terület 1975-ös ásátási publikációjában szerepel, „K–Ny-i faltól D-re” megjelöléssel (1. munkahely, 4 felület). Rétegből került elő.⁹³ Korongolt, jól iszapolt, törésfelülete nyers színű, barnásvörös, fémes fényű, pereménél sötétbarna bevonatos, vastag falú, kónikus testű tál töredéke (6. kép 7; 15. kép 10). Pereme kifelé megvastagodó, lekerekített. Díszítő motívumok: háromszögletes szirmokból álló rozetta (I/3a). Rozetta h.: 210 mm, sz.: 90 mm. Perem átm.: 22 cm, h.: 3,1 cm, v.: 0,7 cm. Ltsz.: BTM RO 81.1.195.

⁹¹ KÖHEGYI–VÖRÖS 2011, 337.

⁹² GABLER 2006, 109–110.

⁹³ SZIRMAI 1988, 49–54.

4. *Budapest, XVII. B1-DN400, Barátság kőolajvezeték, 11. gödör*: A 2014 májusában feltárt 2/3–5. század elejéig lakott teleprészleten több pecsételt töredék is napvilágra került.⁹⁴ Korongolt, jól iszapolt, téglavörös, narancsvörös bevonatos, kónikus testű *tál*, pereme duzzadt, kifelé megvastagodó (2. kép 3; 15. kép 3). Díszítő motívumok: rozetta, téglalap alakú szirmokkal, bibével (I/2), köztük négyzetekből álló lécminta (III/1). Rozetta h.: 120 mm, mérhető sz.: 70 mm, lécminta mérhető h.: 70 mm, sz.: 20 mm; díszítősáv h.: 1,9 cm. Perem átm.: 13 cm, h.: 2,7 cm, sz.: 2,9 cm, v.: 0,5 cm. Ltsz.: BTM 2015.1.11.57.
5. *Budapest, XVII. B1-DN400, Barátság kőolajvezeték 11. gödör*: Korongolt, jól iszapolt, szürke, kívül-belül is sötétszürke bevonatos, kónikus testű *tál töredéke* (2. kép 7; 12. kép 4; 15. kép 7). Pereme duzzadt, kifelé megvastagodó, alatta mélyebb hornyolattal tagolt. Díszítő motívumok: fordított „S” alakú minta (II/1), köztük négyzetekből álló lécminta (III/1). „S” minta h.: 160 mm, sz.: 5–10 mm; lécminta h.: 220 mm, sz.: 20 mm; díszítősáv h.: 2,9 cm. Perem átm.: 15 cm, ma.: 8,4 cm, fenék átm.: 5,2 cm. Ltsz.: BTM 2015.1.11.56.
6. *Budapest, XVII. M0 Keleti Szektor 06 lelőhely, Péceli út*,⁹⁵ réteg: Korongolt, jól iszapolt, sötétszürke, kónikus *tál töredéke* (2. kép 2; 4. kép 3). Pereme megvastagodó, egyenesen levágott, perem alatt sekély horonnyal tagolt. Díszítő motívumok: háromszögletes szirmokból álló bibe nélküli rozetta (I/3a), köztük négyzetekből álló lécminta (III/1). Rozetta átm.: 170 mm; lécminta h.: 220 mm, sz.: 20 mm; díszítősáv h.: 2,7 cm. Perem átm.: 12 cm, h.: 3,3 cm, sz.: 6,9 cm, v.: 0,4 cm. Ltsz.: BTM 2006.1.419.52.
7. *Budapest, XVII. M0 Keleti Szektor 06 lelőhely, Péceli út, 713., 1222., 1272. gödör*: Korongolt, jól iszapolt, téglavörös, koromfoltos, kónikus testű *tál töredéke* (2. kép 6; 14. kép 8). Pereme duzzadt, kifelé megvastagodó, alatta széles horonnyal tagolt, öt daraból ragasztott. Díszítő motívumok: háromszögletes szirmokból álló bibés rozetta (I/3b), köztük fordított „S” alakú minta (II/1). Rozetta átm.: 240 mm; „S” minta h.: 220 mm, sz.: 10–20 mm; díszítősáv h.: 3,7 cm (+0,5 cm a horony). Perem átm.: 24 cm, h.: 9 cm, sz.: 17 cm, v.: 0,7 cm. Ltsz.: BTM 2008.1.713.1., 1222.4., 1272.1.⁹⁶
8. *Budapest, XVII. M0 Keleti Szektor 06 lelőhely, Péceli út, 2269. gödör*: Korongolt, jól iszapolt, szürke, kívül-belül is sötétszürke bevonatos, kónikus testű *tál töredéke* (2. kép 5; 14. kép 5). Pereme duzzadt, felfelé húzott, sekély, de széles hornyolattal tagolt. Hátluján a rozetta vonalában ujjlenyomat látható. Díszítő motívumok két sekély hornyolat között található: háromszögletes szirmokból álló, bibés rozettát háromszögű elemekből álló keret övezi (I/4a), köztük tagolt „S” alakú minta (II/3b). Rozetta h.: 260 mm, sz.: 270 mm; „S” minta h.: 280 mm, sz.: 30 mm; díszítősáv h.: 3,7 cm (+0,2 cm a horony). Perem átm.: 17 cm, h.: 5,6 cm, sz.: 8,1 cm, v.: 0,7 cm. Ltsz.: BTM 2012.28.2269.27.
9. *Budapest, XVII. Pécel-Pesti út, szlovák-magyar gázvezeték*,⁹⁷ 27. gödör: Korongolt, rosszul kidolgozott felületű, sötétszürke, kónikus *tál oldaltöredéke* (2. kép 4; 15. kép 8). Díszítő motívumok: háromszögletes szirmokból álló, tagolt bibés rozetta (I/3c). A motívum alatt sekély horony. Rozetta mérhető h.: 180 mm, sz.: 320 mm. H.: 3,2 cm, sz.: 5,7 cm, v.: 0,6 cm. Ltsz.: BTM 2014.2.27.11.
10. *Budapest, XVII. Pécel-Pesti út, szlovák-magyar gázvezeték, 64. gödör*: Korongolt, jól iszapolt, téglavörös, narancsvörös bevonatos, kónikus *tál töredéke* (2. kép 8; 15. kép 2). Pereme duzzadt, lekerekített. Díszítő motívumok: fordított „S” alakú minta (II/1), köztük négyzetekből álló lécminta (III/1). „S” mérhető h.: 120 mm, sz.: 10 mm; lécminta mérhető h.: 120 mm, sz.: 20 mm. Perem átm.: nem mérhető, h.: 2,7 cm, sz.: 2,7 cm, v.: 0,7 cm. Ltsz.: BTM 2014.2.64.13.
11. *Budapest, XVII. Rákoscsaba, Péceli út, sír* (NAGY 1996, 5. kép 1): 1969-ben került elő földmunka közben a Péceli úti temető területéről, egy feldúlt sírból.⁹⁸ Korongolt, jól iszapolt, szürke, kónikus testű ép *tál* (2. kép 1; 12. kép 2; 14. kép 4). Pereme kifelé megvastagodó, ferdén levágott, alja profilált. Díszítő motívumok: két hornyolat között háromszögletes szirmokból álló, bibés rozetta (I/3b), köztük négyzetekből álló lécminta (III/1). Rozetta átm.: 215 mm; lécminta h.: 225 mm, sz.: 24 mm. Perem átm.: 13 cm, ma.: 6,7 cm, fenék átm.: 4,6 cm. Ltsz.: BTM 74.1.1.

⁹⁴ A Budapest, XVII. B1-DN400, Barátság kőolajvezeték (2014), a Budapest, XVII. M0 Keleti Szektor 06. lelőhely, Péceli út (2005–2006) és a Budapest, XVII. Pécel-Pesti út, szlovák-magyar gázvezeték (2013) egy 2/3–5. század elejére datálható telep különböző éveken feltárt részletei. Az eltérő lelőhelyeknek a szerződésben szereplő aktuális projektet követték (KOROM 2006; KOROM 2007; SZILAS 2015). Munkámban a XVII. Péceli út megnevezést használom. A telep délnyugati szélén 1971–1983 között Nagy Margit egy ugyanezre az időszakra keltezhető 270 síros temetőt tárt fel (NAGY 2014, 115).

⁹⁵ Ld. 94. jegyzet.

⁹⁶ A 719., 1222. és 1272. gödör leletanyagából kerültek elő az összeálló töredékek.

⁹⁷ Ld. 94. j.

⁹⁸ NAGY 1996, 22. Az 1971–1983 között feltárt, 270 síros, 2–4. századra keltezhető temető (NAGY 2014) északi felén tártuk fel a hasonló időszakra datálható telepet több szakaszban (Ld. 94. j.)

12. Budapest, XXIII. Soroksár, M0 Déli Szekektor, 002–003. lelőhely, Vető VII. dűlő, 163. sír: 2008–2009-ben 2/3–4. századra keltezhető 146 síros temetőt és egy 5. század elejéig lakott telepet tártunk fel.⁹⁹ Korongolt, jól iszapolt, téglavörös, narancsvörös bevonatos, kónikus tál (4. kép 4; 15. kép 12), külső oldalán ujjenyomatokkal. Pereme megvastagodó, profilált, perem alatt sekély horonnyal tagolt. Díszítő motívumok: stilizált bibés rozetta (I/5a), köztük levélminta (V/1). Rozetta 140 × 130 mm, levélminta 173 mm × 178 mm, díszítősáv h.: 2,9 cm. Perem átm.: 15 cm, h.: 6,7 cm, sz.: 13,2 cm, v.: 0,5 cm. Ltsz.: BTM 2013.1.163.1.
13. Budapest, XXIII. Soroksár, M0 Déli Szekektor, 002–003. lelőhely, Vető VII. dűlő, 524. gödör: Korongolt, jól iszapolt, sötétszürke, belül fekete bevonatos, kónikus tál töredéke (3. kép 1; 15. kép 6). Pereme megvastagodó, profilált, perem alatt sekély horonnyal tagolt. Díszítő motívumok: fordított „S” alakú minta (II/1), köztük négyzetekből álló lécminta (III/1). Lécminta h.: 230 mm, sz.: 20 mm; „S” minta h.: 170 mm, sz.: 5–10 mm; díszítősáv h.: 2,9 cm. Perem átm.: 15 cm, h.: 6,7 cm, sz.: 13,2 cm, v.: 0,5 cm. Ltsz.: BTM 2012.3.524.17.
14. Budapest, XXIII. Soroksár, M0 Déli Szekektor, 002–003. lelőhely, Vető VII. dűlő, 717. gödör: Korongolt, jól iszapolt, téglavörös, kívül-belül narancsvörös bevonatos, erősen kopott, kónikus tál töredéke (3. kép 2; 14. kép 1). Pereme duzzadt, lekerekített, alatta széles horonnyal tagolt, oldalán összeerősítést szolgáló furattal. Díszítő motívumok: háromszögletes szirmokból álló, bibés rozetta (I/3b), köztük négyzetekből álló lécminta (III/1). Rozetta átm.: 170 mm; lécminta h.: 200 mm, sz.: 20–30 mm; díszítősáv h.: 2,5 cm (+0,5 cm a horony). Perem átm.: 20 cm, h.: 6,6 cm, sz.: 6,7 cm, v.: 0,7 cm. Ltsz.: BTM 2012.3.717.9.
15. Budapest, XXIII. Soroksár, M0 Déli Szekektor, 002–003. lelőhely, Vető VII. dűlő, 798. gödör: Korongolt, jól iszapolt, téglavörös, narancsvörös bevonatos, erősen kopott, nagyméretű kónikus tál (4. kép 3; 12. kép 5; 14. kép 7). Pereme vízszintesen kihajló, lekerekített. Kónikus hasvonalát bordadíz tagolja, alja egyenesen levágott. Díszítő motívumok: háromszögletes szirmokból álló rozetta (I/3b), köztük fordított „S” alak (II/1). Rozetta h.: 210 mm, sz.: 240 mm; „S” minta h.: 240 mm, sz.: 15–20 mm; díszítősáv hossza: 3,5 cm. Perem átm.: 26 cm, ma.: 13,5 cm, fenék átm.: 10 cm. Ltsz.: BTM 2012.3.798.21.
16. Budapest, XXIII. Soroksár, M0 Déli Szekektor, 002–003. lelőhely, Vető VII. dűlő, 2276. gödör: Korongolt, jól iszapolt, téglavörös, kónikus testű tál (3. kép 3; 15. kép 11), pereme duzzadt, profilált, alatta széles horonnyal tagolt. Díszítő motívumok: háromszögletes szirmokból álló rozetta, pontos típus nem határozható meg. Rozetta mérhető h.: 170 mm, sz.: 70 mm. Perem átm.: 26 cm, h.: 2,7 cm, sz.: 4,4 cm, v.: 0,5 cm. Ltsz.: BTM 2012.3.2276.4.
17. Budapest, XXIII. Soroksár, M0 Déli Szekektor, 002–003. lelőhely, Vető VII. dűlő, 2280. ház: Korongolt, jól iszapolt, sötétszürke, belül barna bevonatos, kónikus tál töredéke (3. kép 6; 15. kép 9). Pereme duzzadt, lekerekített, alatta sekély besimított hornyolattal tagolt. Díszítő motívumok: „S” alakú minta (II/3a), köztük tagolt lécmotívum (III/2). Lécminta mérhető h.: 70 mm, sz.: 50 mm; „S” mérhető h.: 50 mm, v.: 15 mm. Perem átm.: 24 cm, h.: 3,2 cm, sz.: 4,7 cm, v.: 0,7 cm. Ltsz.: BTM 2012.3.2280.17.
18. Budapest, XXIII. Soroksár, M0 Déli Szekektor, 002–003. lelőhely, Vető VII. dűlő, 2285. gödör: Korongolt, jól iszapolt, téglavörös, kívül-belül narancsvörös bevonatos, erősen kopott, kónikus tál töredéke (3. kép 4; 14. kép 2). Pereme kifelé megvastagodó, profilált, alatta széles horonnyal tagolt. Díszítő motívumok: négyzetekből álló lécminta (III/1). Lécminta h.: 200 mm, sz.: 20–30 mm; díszítősáv h.: 2,5 cm (+0,7 cm a horony). Perem átm.: 20 cm, h.: 4,7 cm, sz.: 4,7 cm, v.: 0,7 cm. Ltsz.: BTM 2012.3.2285.10.
19. Budapest, XXIII. Soroksár, M0 Déli Szekektor, 002–003. lelőhely, Vető VII. dűlő, 2424. sír: Korongolt, jól iszapolt, téglavörös, kívül és belül is narancsvörös bevonatos, kónikus testű tál (4. kép 1; 12. kép 3; 15. kép 5), alja egyenesen levágott. Elvékonyodó, tölcésesen kihajló pereme alatt sekély hornyolattal tagolt. Díszítő motívumok: stilizált bibés rozetta (I/5a), köztük levélminta (IV/3a). Rozetta átm.: 140 mm; levélminta h.: 210 mm, sz.: 70–90 mm; díszítősáv h.: 2,6 cm (+0,4 cm a horony). Perem átm.: 14 cm, ma.: 8,8 cm, fenék átm.: 5 cm. Ltsz.: BTM 2015.7.2424.4.
20. Budapest, XXIII. Soroksár, M0 Déli Szekektor, 002–003. lelőhely, Vető VII. dűlő, 2526. gödör: Korongolt, rosszul kidolgozott anyagú, téglavörös, kívül-belül narancsvörös bevonatos, erősen kopott, kónikus tál töredéke (3. kép 5; 14. kép 6). Pereme szélesen kihajló, profilált. Díszítő motívumok: háromszögletes szirmokból álló, bibés rozetta (I/3b), köztük fordított „S” alakú minta (II/1). Rozetta h.: 170 mm, sz.: 160 mm; „S” minta h.: 150 mm, sz.: 10–20 mm, díszítősáv h.: 2,7 cm. Perem átm.: 22 cm, h.: 7 cm, sz.: 8,2 cm, v.: 0,7 cm. Ltsz.: BTM 2012.3.2526.6.
21. Budapest, XXIII. Soroksár, Ócsai út 17. sz. km kőnél (MARÓTI 2004, 213, XXI. t. 5): 1969-ben felszíni leletmentés során került a múzeum

⁹⁹ BENCZE ET AL. 2009; KOROM ET AL. 2010.

- gyűjteményébe.¹⁰⁰ Korongolt, jól iszapolt, téglavörös, kívül és belül is erősen kopott narancsvörös bevonatos, kónikus testű, kiegészített *tál* (4. kép 2; 12. kép 1; 15. kép 1). Pereme kifelé megvastagodó, alatta széles horony, alja profilált. 3–4. század. Díszítő motívumok: téglalap alakú szirmokból álló, bibés rozetta (I/2), köztük négyzetekből álló lécminta (III/1). Rozetta átm.: 170 mm; lécminta h.: 196 mm, sz.: 17 mm; díszítősáv h.: 2,1 cm (+0,4 cm a horony). Perem átm.: 15,3 cm, ma.: 9 cm, fenék átm.: 6 cm. Ltsz.: BTM 70.1.30.
22. *Dunakeszi-Alagi major 445. objektum* (= MRT 9, 5/1. *lelőhely*): 1996-ban, a 2-es út megelőző ásatása során egy telepobjektumból került elő. Korongolt, jól iszapolt, nyersszínű, megvastagodó peremű *tál* *perem- és oldaltöredéke* (6. kép 8). Külső oldala kopott, rajta piros festés nyoma. Datálás: 3. század. Díszítő motívumok: lekerekített szirmú rozetta, töredékes, pontos típus nem határozható meg. H.: 2,1 cm, sz.: 3,6 cm, v.: 1,0–1,2 cm. Ltsz.: VTM U.98.380.8.
23. *Dunakeszi-Alagi major 314. objektum* (= MRT 7, 5/17. *lelőhely*) (MARÓTI 2004, 213, XXI. t. 6).¹⁰¹ 1996-ban, a 2-es út megelőző ásatása során egy telepobjektumból került elő. Korongolt, jól iszapolt, téglaszínű, kissé csillámos anyagú, kopott, fénytelen, sötétebb felületű, duzzadt peremű *tál* *perem-töredéke* (6. kép 5). Díszítő motívumok: rozetta téglalap alakú szirmokkal, bibével (I/2), köztük négyzetekből álló lécminta (III/1). 3. század. H.: 3,3 cm, sz.: 6,4 cm, v.: 0,5–1,1 cm. Ltsz.: VTM U.99.297.1.
24. *Üllő 5. lelőhely, 1138. árok* (SZEKENYI 2013, 6. kép 1): 2001 és 2006 között feltárt szarmata fazekas telep.¹⁰² Korongolt, jól iszapolt, téglaszínű, narancsvörös bevonatos, kopott, tölcésesen kihajló, lekerekített peremű *tál* *töredéke* (6. kép 6). Díszítő motívumok: háromszögletes szirmokból álló dupla rozetta bibe nélkül (I/4b), köztük stilizált levél(?) minta (IV/1).¹⁰³ Perem átm.: 20 cm, sz.: 12,1 cm, h.: 5,6 cm, v.: 0,6 cm. Ltsz.: CKM 2003.1.536.119.¹⁰⁴
25. *Üllő 5. lelőhely, 4470. objektum* (SZEKENYI 2013, 4. kép 2): Korongolt, jól iszapolt, nagyon finom anyagú, szürke, kopott felületű *tál* vízszintesen kihajló, szögletes keresztmetszetű *peremtöredéke* (6. kép 1). Díszítő motívumok: háromszögletes szirmokból álló keretelt, bibés rozetta (I/4a), köztük tagolt „S” minta (II/3b). Perem átm.: 14 cm, sz.: 11 cm, h.: 4,9 cm, v.: 0,5 cm. Ltsz.: CKM 2006.3.1060.8.¹⁰⁵
26. *Üllő 5. lelőhely, 5753. gödör* (SZEKENYI 2013a, 7. kép 28): Korongolt, jól iszapolt, nagyon finom anyagú, téglaszínű *tál* *oldaltöredéke* (5. kép 6). Díszítő motívumok: háromszögletes szirmokból álló bibés rozetta (I/3b), köztük „S” minta (II/3a). H.: 5,1 cm, sz.: 5,9 cm, v.: 0,6 cm. Ltsz.: CKM 2006.3.2059.1.¹⁰⁶
27. *Üllő 5. lelőhely, 5904. gödör* (SZEKENYI 2013, 6. kép 5): Korongolt, jól iszapolt, szürke, kopott felületű, vízszintesen kihajló *peremtöredék* (5. kép 4), perem alatt széles hornyolattal tagolt. Díszítő motívumok: háromszögletes szirmokból álló bibés rozetta (I/3b), köztük fordított „S” minta (II/1). Perem átm.: 31 cm, h.: 5,8 cm, sz.: 6,1 cm, v.: 1,1 cm. Ltsz.: CKM 2006.3.2188.1.¹⁰⁷
28. *Üllő 5. lelőhely, 6078/a sütőkemence rostélya* (SZEKENYI 2013, 5. kép 3): Korongolt, jól iszapolt, téglaszínű *tál* megvastagodó, lekerekített *peremtöredéke* (5. kép 2), perem alatt horonnyal tagolt. A külső felület erősebb színű, mint a belső, fényes kopású, rétegesre égett. Díszítő motívumok: lekerekített szirmokból álló bibés rozetta (I/1). Perem átm.: 26 cm, sz.: 8,5 cm, h.: 5 cm, v.: 0,8 cm. Ltsz.: CKM 2006.3.2310.1.¹⁰⁸
29. *Üllő 5. lelőhely, 6173. kemence platnija* (SZEKENYI 2013a, 8. kép 31): Korongolt, jól iszapolt, téglaszínű, durva tapintású *tál* erősen megvastagodó, lekerekített *peremtöredéke* (5. kép 5), a perem alatt horonnyal és bordával tagolt. Díszítő motívumok: háromszögletes szirmokból álló, bibe nélküli rozetta (I/3a),

¹⁰⁰ A leletmentést végző Nagy Margit 3–4. századi telepobjektumok leletanyagát gyűjtötte össze a dózerolt felszínről, és két sírt azonosított (NAGY 1970, 43).

¹⁰¹ Az ásatást vezető Kulcsár Valéria szerint a Kat. 22. és 23. lelőhely egy telephez tartozott.

¹⁰² SZEKENYI 2013, 9.

¹⁰³ *Planta pedis* másolatnak tartja Szébenyi Tamás (SZEKENYI 2013, 16).

¹⁰⁴ SZEKENYI 2013a, 37, 3. sorszám. Szébenyi Tamás tipológiai rendszerében a motívumok besorolása: III/c2+VIII/b (SZEKENYI 2013, 30, 7. t.).

¹⁰⁵ SZEKENYI 2013a, 41, 20. sorszám. Szébenyi Tamás tipológiai rendszerében a motívumok besorolása III/c1+VII/a2+horony (SZEKENYI 2013, 30, 7. t.).

¹⁰⁶ SZEKENYI 2013a, 42, 28. sorszám. Szébenyi Tamás tipológiai rendszerében a motívumok besorolása III/b1+VII/a1 (SZEKENYI 2013, 30, 7. t.).

¹⁰⁷ SZEKENYI 2013a 42, 29. sorszám. Szébenyi Tamás tipológiai rendszerében a motívumok besorolása III/b1+VII/b (SZEKENYI 2013, 30, 7. t.).

¹⁰⁸ SZEKENYI 2013a, 43, 30. sorszám. Szébenyi Tamás tipológiai rendszerében a motívumok besorolása III/a (SZEKENYI 2013, 30, 7. t.).

- köztük fordított „S” minta (II/1). H.: 6 cm, sz.: 6,2 cm, v.: 1,2 cm. Ltsz.: CKM 2006.3.2382.2.¹⁰⁹
30. *Üllő 5. lelőhely, 6173. kemence platnija* (SZEKENYI 2013, 4. kép 3): Korongolt, jól iszapolt, szürke, kopott felületű *tál* ferdén kihajló, szögletes keresztmetszetű *peremtöredéke* (6. kép 3). Díszítő motívumok: háromszögletű szirmokból álló bibés rozetta (I/3b), közte tagolt lécelem (III/2). Perem átm.: 14 cm, sz.: 7,5 cm, h.: 4,5 cm, v.: 0,7 cm. Ltsz.: CKM 2006.3.2382.3.¹¹⁰
31. *Üllő 5. lelőhely, 6319. gödör* (SZEKENYI 2013a, 9. kép 33): Korongolt, jól iszapolt, téglaszínű, kopott narancsvörös bevonatos, vékony falú *edény* vízszintesen kihajló *peremtöredéke* (6. kép 4). Díszítő motívumok: háromszögletű szirmokból álló, bibe nélküli rozetta (I/3a), köztük „S” minta (II/3a). Sz.: 9,6 cm, h.: 3,3 cm, v.: 0,4 cm. Ltsz.: CKM 2006.3.2497.1.¹¹¹
32. *Üllő 5. lelőhely, 6172. gödör* (SZEKENYI 2013, 5. kép 1): Korongolt, jól iszapolt, téglaszínű, nagyméretű *tál* vízszintesen kihajló *peremtöredéke* (5. kép 7), a has vonala bordával tagolt, oldalán összeerősítésre szolgáló lyuk. Díszítő motívumok: háromszögletű szirmokból álló bibés rozetta (I/3b), köztük fordított „S” minta (II/1). Perem átm.: 26 cm, sz.: 21,6 cm, h.: 9 cm, v.: 0,6 cm. Ltsz.: CKM 2006.3.2814.4.¹¹²
33. *Üllő 5. lelőhely, szórvány* (SZEKENYI 2013, 5. kép 2): Korongolt, jól iszapolt, téglaszínű, porózus anyagú *tál* szögletes *peremtöredéke* (5. kép 3), alatta horonnyal tagolt. Díszítő motívumok: lekerekített szirmokból álló bibés rozetta (I/1). Sz.: 6,5 cm, h.: 5,4 cm, v.: 1 cm. Ltsz.: CKM 2006.3.3704.699.¹¹³
34. *Üllő 5. lelőhely, szórvány* (SZEKENYI 2013, 4. kép 1): Korongolt, jól iszapolt, téglaszínű, aranyos fényű barna bevonatos, kónikus testű *tál* (5. kép 1). Pereme tölcésesen kiszélesedő, elvékonyodó, alja profilált. Kónikus hasán ujjlenyomatok láthatók. Díszítő motívumok: erősen stilizált rozetta (I/5b), köztük levélminta (IV/3a). Perem átm.: 19 cm, ma.: 10,1 cm, fenék átm.: 6,5 cm, v.: 0,6 cm. Ltsz.: CKM leltári szám nélkül.¹¹⁴
35. *Üllő 5. lelőhely, 7689. gödör* (SZEKENYI 2013a, 10. kép 38): Korongolt, jól iszapolt, szürke, vékony falú *tál* vízszintesen kihajló, árokkal tagolt *peremtöredéke* (6. kép 2). Díszítő motívumok: fogaskerek (VI/1), köztük téglalap alakú elemekből álló „S” minta (II/3c). Perem átm.: 16 cm, sz.: 4,7 cm, h.: 4 cm, v.: 0,5 cm. Ltsz.: CKM 2006.3.3577.20.¹¹⁵
- A cikkben szereplő pecsételt római, Drag. 37-es utánzatú és díszítetlen edények*
36. *Budapest, XVII. M0 Keleti Szektor 06 lelőhely, Péceli út, 85. gödör*: Korongolt, jól iszapolt, téglavörös, kívül és belül is barnásvörös bevonatos, vékony falú *edény oldaltöredéke* (1. kép 1; 13. kép 1). Pereme vízszintesen kihajló, profilált, perem alatt hornyolattal tagolt, két darabból ragasztott. Díszítő motívumok: rozetta motívum, közte ovális elem. Rozetta h.: 150 mm, sz.: 160 mm; ovális elem h.: 145 mm, sz.: 70 mm. Perem átm.: 9 cm, h.: 4 cm, sz.: 8,7 cm, v.: 0,3 cm. Ltsz.: BTM 2006.1.85.1.
37. *Budapest, XVII. M0 Keleti Szektor 06 lelőhely, Péceli út, 597. gödör*: Korongolt, jól iszapolt, téglavörös, kívül és belül is narancsvörös bevonatos, gömbös testű *edény oldaltöredéke* (1. kép 5; 13. kép 4), sekély hornyolattal tagolt. Díszítő motívumok: dupla sorban szabálytalan alakú pontsorból álló rombuszmotívum. Minta h.: 110 mm, sz.: 90 mm, v.: 10 mm. H.: 4 cm, sz.: 8,8 cm, v.: 0,6 cm. Ltsz.: BTM 2006.1.597.2.
38. *Budapest, XVII. M0 Keleti Szektor 06 lelőhely, Péceli út, 1442. gödör*: Korongolt, jól iszapolt, téglavörös, erősen kopott *edény oldaltöredéke* (1. kép 7; 13. kép 6), narancsvörös bevonat nyomával. Feltehetően Drag. 37-es utánzat. Díszítő motívumok: két belső köríves tojásfűzér.¹¹⁶ Minta h.: 165 mm, sz.: 140 mm, v.: 10 mm. H.: 4 cm, sz.: 3,7 cm, v.: 0,7 cm. Ltsz.: BTM 2008.1.1442.24.

¹⁰⁹ SZEKENYI 2013a 43, 31. sorszám. Szébenyi Tamás tipológiai rendszerében a motívumok besorolása III/b2+VII/b (SZEKENYI 2013, 30, 7. t.).

¹¹⁰ SZEKENYI 2013a, 43, 32. sorszám. Szébenyi Tamás tipológiai rendszerében a motívumok besorolása III/b1+VIII/a+horony (SZEKENYI 2013, 30, 7. t.).

¹¹¹ SZEKENYI 2013a 43, 33. sorszám. Szébenyi Tamás tipológiai rendszerében a motívumok besorolása III/b2+VII/a+horony (SZEKENYI 2013, 30, 7. t.).

¹¹² SZEKENYI 2013a 44, 35. sorszám. Szébenyi Tamás tipológiai rendszerében a motívumok besorolása III/b1+VII/b (SZEKENYI 2013, 30, 7. t.).

¹¹³ SZEKENYI 2013a, 45, 41. sorszám. Szébenyi Tamás tipológiai rendszerében a motívumok besorolása III/a (SZEKENYI 2013, 30, 7. t.).

¹¹⁴ SZEKENYI 2013a, 47, 49. sorszám. Szébenyi Tamás tipológiai rendszerében a motívumok besorolása VI+IV/a (SZEKENYI 2013, 30, 7. t.).

¹¹⁵ SZEKENYI 2013a, 45, 38. sorszám. Szébenyi Tamás tipológiai rendszerében a motívumok besorolása II/a+VII/a2 (SZEKENYI 2013, 30, 7. t.).

¹¹⁶ Szébenyi Tamás tipológiai besorolásában I/c1. motívum. Az üllői töredékek leggyakrabban alkalmazott pecsétlése (SZEKENYI 2013, 13).

39. *Budapest, XVII. Pécel-Pesti út, szlovák-magyar gázvezeték, 151. gödör*: Korongolt, jól iszapolt, szürke, kívül sötétszürke bevonatos *faltenbecher töredéke* (1. kép 4; 13. kép 2). Díszítő motívumok: rozetta, tagolt lécminta és tagolt, fordított „U” alakú dísz. Rozetta átm.: 115 mm; tagolt lécminta h.: 100 mm, sz.: 35 mm; fordított „U” minta h.: 100 mm, sz.: 80 mm, v.: 25 mm. H.: 4,2 cm, sz.: 4,3 cm, v.: 0,5 cm. Ltsz.: BTM 2014.2.151.1.
40. *Budapest, XVII. Pécel-Pesti út, szlovák-magyar gázvezeték, 148. gödör*: Korongolt, jól iszapolt, téglavörös, narancsvörös bevonatos, erősen kopott *edény töredéke* (1. kép 6). Díszítő motívumok: egy belső köríves tojásfüzér.¹¹⁷ H.: 2,5 cm, sz.: 3 cm, v.: 0,5 cm. Ltsz.: BTM 2014.2.148.16.
41. *Budapest, XXIII. Soroksár, M0 Déli Szektor, 002–003. lelőhely, Vető VII. dűlő, 828. gödör*: Korongolt, jól iszapolt, téglavörös, narancsvörös bevonatos, erősen kopott *edény töredéke* (1. kép 2; 13. kép 3). Díszítő motívumok: ovális hosszanti tengelyében egymást keresztező négyágú minta. Minta h.: 144 mm, sz.: 75 mm. H.: 2 cm, sz.: 3,7 cm, v.: 0,7 cm. Ltsz.: BTM 2008.1.828.6.
42. *Budapest, XXIII. Soroksár, M0 Déli Szektor, 002–003. lelőhely, Vető VII. dűlő, 690. gödör*: Korongolt, jól iszapolt, szürke, sötétszürke bevonatos, erősen kopott *edény oldaltöredéke* (1. kép 3). Díszítő motívumok: rozetta, tagolt ívek. H.: 3,7 cm, sz.: 2,4 cm, v.: 0,4 cm. Ltsz.: BTM 2012.3.690.86.
43. *Budapest, XXIII. Soroksár, M0 Déli Szektor, 002–003. lelőhely, Vető VII. dűlő, 1911. gödör*: Korongolt, jól iszapolt, téglavörös, kívül és belül is barnászöld bevonatos *edény oldaltöredéke* (1. kép 8). Díszítő motívumok: két belső köríves tojásfüzér kiegészítő dísszel.¹¹⁸ H.: 3,6 cm, sz.: 3,6 cm, v.: 0,7 cm. Ltsz.: BTM 2012.3.1911.10.
44. *Budapest, XXIII. Soroksár, M0 Déli Szektor, 002–003. lelőhely, Vető VII. dűlő, 2642. gödör*: Korongolt, jól iszapolt, téglavörös, erősen kopott, ívelt *oldaltöredék* (1. kép 9; 13. kép 5). Díszítő motívumok: két belső körös fogaskerék,¹¹⁹ háromszögű szirmokból álló, bibe nélküli rozetta. Rozetta átm.: 230 mm. H.: 6,5 cm, sz.: 4,3 cm, v.: 1 cm. Ltsz.: BTM 2012.3.2642.1.
45. *Budapest, XXIII. Soroksár, M0 Déli Szektor, 002–003. lelőhely, Vető VII. dűlő, 581. gödör*: Korongolt, jól iszapolt, téglavörös, narancsvörös bevonatos, kopott *Drag. 37-es utánzat* (1. kép 10; 13. kép 7–8). Díszítő motívumok: egy belső köríves tojásfüzér kiegészítő dísszel felül,¹²⁰ girland stilizált rozettával. Tojásfüzér h.: 160 mm, sz.: 220 mm, v.: 15–20 mm; rozetta átm.: 20 mm, ív h.: 320 mm. H.: 9,5 cm, sz.: 19 cm, v.: 0,9 cm. Ltsz.: BTM 2012.3.581.42.
46. *Budapest, XXIII. Soroksár, M0 Déli Szektor, 002–003. lelőhely, Vető VII. dűlő, 255. sír*: Korongolt, jól iszapolt, téglavörös, közepesen kiégetett, kónikus, díszítetlen, kiegészített *tál* (7. kép 4), felülete lemezesen válik. Pereme vízszintesen kihajló, lekerekített. Díszítősáv h.: 1,7 cm; Perem átm.: 12,8 cm, ma.: 6,7 cm, fenék átm.: 4,9 cm, v.: 0,7 cm. Ltsz.: BTM 2015.7.255.1.
47. *Budapest, XXIII. Soroksár, M0 Déli Szektor, 002–003. lelőhely, Vető VII. dűlő, 751. gödör*: Korongolt, jól iszapolt, téglavörös, jól kiégetett, kónikus, díszítetlen *tál peremtöredéke* (7. kép 3). Pereme vízszintesen kihajló, lekerekített, perem alatt sekély horony. Az oldaltörésnél erős bordával, felette keskeny hornyolattal tagolt. Díszítősáv h.: 3,2 cm; perem átm.: 24 cm, h.: 6 cm, sz.: 14,1 cm, v.: 0,7 cm. Ltsz.: BTM 2012.3.751.4.
48. *Budapest, XXIII. Soroksár, M0 Déli Szektor, 002–003. lelőhely, Vető VII. dűlő, 2262. gödör*: Korongolt, jól iszapolt, téglavörös, kívül narancsvörös bevonatos, erősen kopott, kónikus, díszítetlen *tál peremtöredéke* (7. kép 1). Pereme vízszintesen kihajló, lekerekített, a perem alatt 0,5 cm széles horony. Díszítősáv h.: 2,1 cm (+0,3 cm a horony). Perem átm.: 24 cm, h.: 4,6 cm, sz.: 10,2, v.: 0,7 cm. Ltsz.: BTM 2012.3.2262.1.
49. *Budapest, XXIII. Soroksár, M0 Déli Szektor, 002–003. lelőhely, Vető VII. dűlő, 2493. gödör*: Korongolt, jól iszapolt, téglavörös, erősen kopott, kónikus, díszítetlen *tál peremtöredéke* (7. kép 2). Pereme vízszintesen kihajló, lekerekített. Díszítősáv h.: 2,4 cm. Perem átm.: 25 cm, h.: 4,7 cm, sz.: 10,4 cm, v.: 0,7 cm. Ltsz.: BTM 2012.3.2493.3.
50. *Budapest, XXIII. Soroksár, M0 Déli Szektor, 002–003. lelőhely, Vető VII. dűlő, 2689. gödör*: Korongolt, jól iszapolt, téglavörös, erősen kopott, lemezesen leváló felületű, kónikus, díszítetlen *tál perem- és aljtöredéke* (7. kép 5). Pereme vízszintesen kihajló, lekerekített. Díszítősáv h.: 2,9 cm (+0,7 cm a horony). Perem átm.: 27 cm, h.: 6,2 cm, sz.: 9,1 cm, v.: 0,7 cm, fenék átm.: 10 cm. Ltsz.: BTM 2012.3.2689.1.

¹¹⁷ Szébenyi Tamás tipológiai besorolásában I/b1. motívum (SZEBENYI 2013, 8–9).

¹¹⁸ Szébenyi Tamás tipológiai besorolásában I/c3. motívum (SZEBENYI 2013a, 9).

¹¹⁹ Szébenyi Tamás tipológiai besorolásában II/c1. motívum (SZEBENYI 2013a, 10).

¹²⁰ Szébenyi Tamás tipológiai besorolásában nem szerepel, I/c3. motívum variánsa. A girland motívum rozettája is eltér az Üllő 5. lelőhely anyagától (SZEBENYI 2013, 7. t.).

KÖSZÖNETNYILVÁNÍTÁS

Köszönettel tartozom Nagy Alexandrának, aki a tárgyrajzok nagy részének elkészítésén túl hasznos tanácsaival is segítette munkámat. A grafikai munka egy részét és a rajzok másik felét Csernus Erzsébet, a fotókat Tóth Csilla készítette. Szébenyi Tamásnak köszönöm, hogy az OTDK kézirátát és archaeometriai eredményeit felhasználhattam. Sóskuti Kornélnak és Sz. Wilhelm Gábornak az előadásuk anyagának megtekintéséért, Nagy Margitnak a publikálatlan Péceli úti tárgyrajzért és fotóért és hasznos tanácsaiért vagyok hálás. Végezetül szeretném megköszönni Tóth Mária gyors közreműködését az archaeometriai vizsgálatok elvégzésében.

IRODALOM

- BENCZE ET AL. 2009: Bencze Z. – Korom A. – Terei Gy. – Tézer Z.: Régészeti kutatások az M0 autópálya soroksári nyomvonalán (Archaeological investigations in the Soroksár section of the M0 motorway). *Aquincumi Füzetek* 15 (2009) 130–149.
- GABLER 1968: Gabler D.: Terra Sigillaták a Kelet-Pannóniával szomszédos Barbaricumban. A birodalom importjának néhány kérdése (Sigillaten im Ostpannonien benachbarten Barbaricum). *Archaeologiai Értesítő* 95 (1968) 211–219.
- GABLER 1976: Gabler D.: Importált reliefdíszű sigillaták és pannoniai utánezataik (Moulded imitations of Samian ware in Pannonia). *Archaeologiai Értesítő* 103 (1976) 34–52.
- GABLER 2006: Gabler D.: *Terra Sigillata, a rómaiak luxuskerámiája*. Budapest 2006.
- GABLER–VADAY 1986: Gabler, D. – Vaday, A.: *Terra Sigillata im Barbaricum zwischen Pannonien und Dazien*. Fontes Archaeologici Hungariae 27. Budapest 1986.
- GALLINA–WILHELM 2006: Gallina Zs. – Wilhelm G.: Tázlár-Templomhegy 2003–2004. évi feltárása (Előzetes közlemény). In: „Hadak útján...” XV. A népvándorlás kor fiatal kutatói 15. konferenciájának előadásai. Tatabánya, 2004. október 4–6. Tatabányai Múzeum Tudományos Füzetek 8. Szerk.: László J. Tatabánya 2006, 187–202.
- GINDELE–ISTVÁNOVITS 2011: Gindele, R. – Istvánovits, E.: *Die Römerzeitlichen Töpferöfen von Cengersima-Petea*. Satu Mare 2011.
- GUDEA–FILIP 1997: Gudea, N. – Filip, C.: Die gestempelten Gefässe von Porolissum II. Die gestempelten Gefässe aus dem Kastell auf dem Hügel Pomet (Vasele stampilate de la Porolissum II. Vasele stampilate din castrul roman de pe vârful dealului Pomet). *Acta Musei Porolissensis* 21 (1997) 9–219.
- ISTVÁNOVITS 1993: Istvánovits E.: Az apagy-i császárkori telep (Die Kaiserzeitliche Siedlung in Apagy). *A Jósa András Múzeum Évkönyve* 33–35 (1993) 9–31.
- KOROM 2006: Korom A.: Régészeti kutatások az M0 körgyűrű K-i szektorának 06. lelőhelyén (Archaeological investigations at site no. 06 in the eastern sector of the M0 ring highway). *Aquincumi Füzetek* 12 (2006) 181–195.
- KOROM 2007: Korom A.: Budapest XVII. ker., Péceli út (M0 kelet, Budapest 06. lh.). *Aquincumi Füzetek* 13 (2007) 272–273.
- KOROM ET AL. 2010: Korom A. – Szilas G. – Terei Gy.: Kr. u. 3–5. századi temető és település, valamint Árpád-kori falu az M0 körgyűrű nyomvonalán (3rd–5th century AD cemetery and settlement, and Árpád period village along the path of M0 motorway). *Aquincumi Füzetek* 16 (2010) 129–151.
- KŐHEGYI–VÖRÖS 2011: Kőhegyi M. – Vörös G.: *Madaras-Halmok. Kr. u. 2–5. századi temető*. Monográfiák a Szegedi Tudományegyetem Régészeti Tanszékéről 1. Szerk.: Felföldi Sz. Szeged, 2011.

- MARÓTI 1985: Maróti É.: Római kori pecsételt díszű edénytöredékek Pest megyéből (Römerzeitliche Gefässfragmente mit Stempelmuster aus dem Komitat Pest). *Studia Comitatusiensia* 17 (1985) 97–157.
- MARÓTI 1991: Maróti É.: A római kori pecsételt kerámia és a Resatus-kérdés (Römerzeitliche gestempelte Keramik und die Resatus-Frage). *Studia Comitatusiensia* 21 (1991) 365–427.
- MARÓTI 1997: Maróti É.: Római kori, pecsételt edénytöredékek Komárom-Esztergom megyéből I. (Gestempelte Gefässbruchstücke der Römerzeit aus der Komitat Komárom-Esztergom I). *Komárom-Esztergom megyei Múzeumok Közleményei* 5 (1997) 287–348.
- MARÓTI 2002: Maróti É.: Pannoniai pecsételt kerámia Balácán és Veszprém megyében (Pannonische gestempelte Keramik von Baláca und im Komitat Veszprém). *Balácai Közlemények* 7 (2002) 109–151.
- MARÓTI 2004: Maróti É.: Újabb római kori pecsételt edénytöredékek Pest megyéből (Neue gestempelte Gefässfragmente der Römerzeit aus dem Komitat Pest). *Studia Comitatusiensia* 28 (2004) 199–245.
- MARÓTI 2012: Maróti É.: Pecsételt kerámia Budaörsről. In: *Római vicus Budaörsön. Régészeti Tanulmányok*. Szerk: Ottományi K. Budapest 2012, 455–472.
- MASEK 2012: Masek Zs.: Kora népvándorlás kori települések kutatása Rákóczi-földek-Bagi-földek 5.–8.–8.A lelőhelyek területén (Settlements surveys from early phase of the migration period at Rákóczi-földek [Sites 5.–8.–8.A]). In: *Hadak útján XX. Népvándorláskor Fiatal Kutatóinak XX. Összejövetelének konferenciakötete. Budapest–Szigethalom, 2010. október 28–30.* Szerk.: Petkes Zs. Budapest 2012, 43–61.
- NAGY 1970: Nagy M.: XXIII. Soroksár, Ócsai út 17. In: Az 1969. év régészeti kutatásai. *Régészeti Füzetek* Ser. I. No. 23 (1970) 43.
- NAGY 1996: Nagy M.: Rákosmente története a római és a népvándorlás korban. In: *Évszázadok a Rákosmentén*. Szerk.: Kézdi Nagy G. Budapest 1996, 20–31.
- NAGY 2012: Nagy A.: *Forging Samian Ware in the Pannonian way: the case of stamped pottery. Poster for the 28th Congress of RCRF, Catania, Italy 23–30 September 2012.*
- NAGY 2014: Nagy A.: Forging Samian Ware in the Pannonian way: the case of stamped pottery. *Rei Cretariae Romanae Fautorum Acta* 43 (2014) 119–127.
- NAGY 2014a: Nagy M.: Megjegyzések a Budapest, XVII. Rákoscsaba-Péceli út mellett és a Madaras-Halmokon (Bács-Kiskun m.) feltárt császárkori temetők temetkezési szokásaihoz (Remarks on the burial custom noted in the Roman period cemeteries uncovered at Budapest, District XVII, Rákoscsaba-Péceli út and Madaras-Halmok [County Bács-Kiskun]). In: *Avarok pusztái. Régészeti tanulmányok Lőrinczy Gábor 60. születésnapjára (Avarum solitudines. Archaeological studies presented to Gábor Lőrinczy on his sixtieth birthday)*. Szerk.: Anders A. – Balogh Cs. – Türk A. Budapest 2014, 115–160.
- PINTYE 2006: Pintye G.: Egy beregsurányi típusú pecsételt edény szarmata sírból (M3 autópálya 148/b lelőhely, Nyíregyháza-Rozsrétszőlő, Szelkő-dűlő) (A Beregsurány type vessel with stamped decoration from a Sarmatian grave [Motorway M3, site 148/b, Nyíregyháza-Rozsrétszőlő, Szelkő-dűlő]). *A Jósa András Múzeum Évkönyve* 50 (2006) 271–279.
- SCHNEIDER ET AL. 2007: Schneider, G. – Daszkiewicz, M. – Zsidi, P. – Újlaki Pongrácz, Zs.: Analyses of roman pottery and lamps from Aquincum and Intercisa. In: *Vessels: inside and outside. Proceedings of the conference EMAC '07*. Eds.: T. Bíró, K. – Szilágyi, V. – Kreiter, A. Budapest 2007, 123–131.
- SOÓS 2014: Soós E.: Adatok a barbaricumibepecsételt díszítésű kerámia elterjedési köréhez. Garadna-Elkerülő út 1.

- lelőhely pecsételt töredékei (The distribution of stamped pottery in the Barbaricum. The stamped pottery fragments from Garadna-Bypass, Site 1). In: *Avarok pusztái. Régészeti tanulmányok Lőrinczy Gábor 60. születésnapjára (Avarum solitudines. Archaeological studies presented to Gábor Lőrinczy on his sixtieth birthday)*. Szerk.: Anders A. – Balogh Cs. – Türk A. Budapest 2014, 183–192.
- SÓSKUTI 2005: Sóskuti K.: Szarmata településrészlet Kiskunfélegyháza – Pap-dűlő (451/3.) lelőhelyen (Sarmatische Siedlung in Kiskunfélegyháza, Pap-dűlő [451/3]). *A Szántó Kovács János Múzeum Évkönyve 7 (2005) 253–273*.
- SÓSKUTI 2010: Sóskuti K.: Szarmata településleletek egy gázszállító vezeték Csongrád megyei szakaszáról, Pusztaszertől Algyőig. In: *Pusztaszertől Algyőig. Régészeti lelőhelyek és leletek egy gázvezeték nyomvonalának Csongrád megyei szakaszán*. A Móra Ferenc Múzeum Évkönyve – Monumenta Archaeologica 2 (2010) 171–191.
- SZALONTAI-TÓTH 2003: Szalontai Cs. – Tóth K.: Szeged-Kiskundorozsma-Nagyszék II. In: *Úton, útfélen. Múzeumi kutatások az M5 autópálya nyomvonalán*. Szerk.: Szalontai Cs. Szeged 2003, 69–81.
- SZEBENYI 2013: Szebenyi T.: Pecsételt kerámia Üllő 5. lelőhely szarmata telepéről. *Acta Iuvenum Sectio Archaeologica Tomus I (2013) 9–22*.
- SZEBENYI 2013a: Szebenyi T.: *Barbaricum-i pecsételt kerámia Üllő 5–9. lelőhelyen*. OTDK pályamunka. Kézirat 2013.
- SZEBENYI ET AL. 2014: Szebenyi T. – Fintor K. – Raucsik B. – Bozsó G. – Tóth M.: Archaeometriai vizsgálatok Üllő 5. lelőhelyről származó pecsételt töredékeken (Archaeometric analysis of potsherds with stamped ornamentation from Üllő 5). *Archaeometriai Műhely XI:1 (2014) 39–46*.
- SZILAS 2015: Szilas G.: Újabb régészeti kutatások a rákoscsabai szarmata településen (Recent archaeological excavations at the Sarmatian settlement in Rákosszabab). *Aquincumi Füzetek 20 (2015) sa*.
- SZIRMAI 1988: Szirmai K.: Stratigráfiai megfigyelések az aquincumi késő római erőd északi körzetében (Stratigraphische Beobachtungen in Bereich der spätrömischen Festung von Aquincum). *Communications Archaeologicae Hungariae 1988, 49–70*.
- TOPÁL 1993: Topál, J.: *Roman cemeteries of Aquincum, Pannonia. The Western Cemetery (Bécsi Road) I*. Budapest 1993.
- VADAY 1989: Vaday, A.: Die sarmatischen Denkmäler des Komitats Szolnok. Ein Beitrag zur Archäologie und Geschichte des sarmatischen Barbaricums. *Antaeus 17–18*. Budapest 1989.
- VADAY-SZEKERES 2001: Vaday A. – Szekeres Á.: Megjegyzések az Alföld kora szarmata telepeinek kérdéséhez (A jazyg bevándorlás és a megtelepedés kérdésköre) (Bemerkungen zur Frage der Frühsarmatischen Siedlungen in der Tiefebene [Der Fragen der Jazygischen Einwanderung und Ansiedlung]). *A Móra Ferenc Múzeum Évkönyve – Studia Archaeologica 8. (2001) 231–298*.
- VÁMOS 2009: Vámos P.: Schlangengefässe in Aquincum (Kígyós edények Aquincumban). (Schlangengefäße in Aquincum). In: *Ex Officina... Studia in honorem Dénes Gabler*. Szerk.: Bíró Sz. Győr 2009, 537–560.

STAMPED POTTERY TYPES FROM THE BARBARICUM SITES OF THE PEST PLAIN

During the rescue excavations of the last few decades, new types of objects have been separated that reveal the local differences of the Sarmatian Barbaricum. Stamped pottery is one of them. The article focuses on the conical shape bowls which are really different from the Pannonian ones and from the imitation of Drag. 37 vessels both in their profile and ornamentation. In my analysis I used the already published twelve sherds from Üllő and three from Pannonia, so I worked with 34 fragments altogether.

In all cases, only two motives were stamped alternately on the steep, accentuated neck of the vessels. The motives of the 34 sherds were classified into five main groups and the variants of each group were also identified. In the course of the analysis, I tried to find links between the fragments on the basis of colour and decoration. The examination of the profile, dimension and ornaments might help in finding the workshop and detecting chronological differences. The stamped ceramic sherds from Budapest and Üllő are very similar, but on the basis of motives local differences could be identified. The main motif of the conical bowls, which could be dated to the 3rd–4th centuries, is clearly the rosette. They were separated by the „S” ornament or—in the area of Budapest—by vertical lines. These two ornaments only appear together on the finds from Budapest in separating function.

The archaeometrical tests, in the course of which the conical shaped fragments were compared to the results of numerous measurements on Aquincum ceramics, testify to a raw material from Aquincum. The hypothetical manufacturing centre raises further questions. Can the products be connected to an already known Aquincum workshop or were they produced in a yet unknown workshop? On the basis of the small amount of the sherds we could assume a limited time horizon or a longer operating small workshop producing small amounts for the barbarians living within the Aquincum area.

The small number of fragments warns us to be cautious when drawing conclusions. Hopefully, future publications will provide further contribution to the typology, dating and distribution of this vessel type which can only be localized to a small area today.

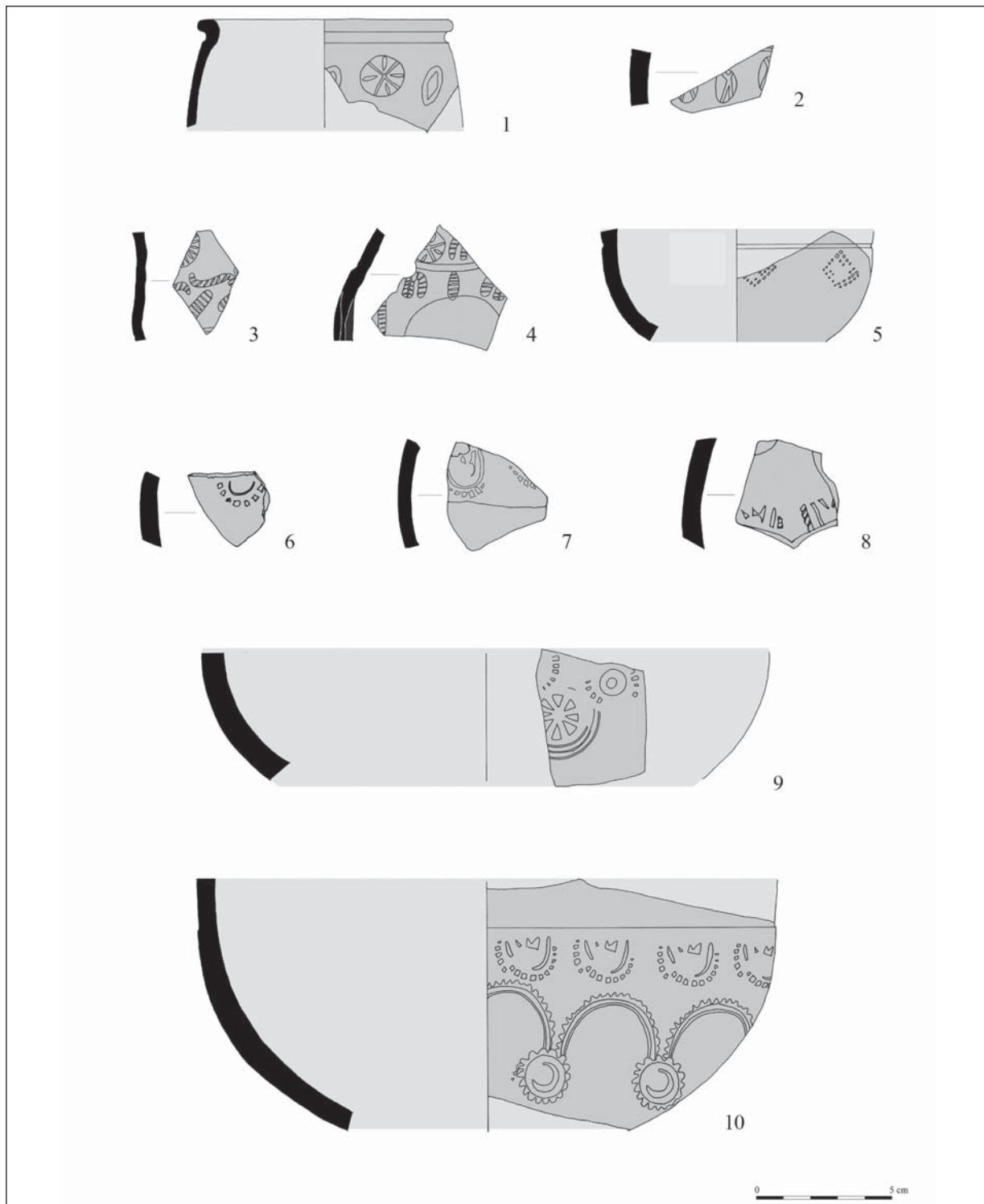

1. kép. 1–4: Római import kerámiák a Pesti-síkság területéről. 1, 4: Budapest, XVII. Péceli út (Kat. 36, 39);
 2–3: Budapest, XXIII. Soroksár, Vető VII. dűlő (Kat. 41–42). 5–10: Ívelt oldalú tálak és Drag. 37-es utáztatok a
 Pesti-síkság területéről. 5–7: Budapest, XVII. Péceli út (Kat. 37–38, 40);
 8–10: Budapest, XXIII. Soroksár, Vető VII. dűlő (Kat. 43–45)

Fig. 1. 1–4: Roman import vessels from the Pest plain. 1, 4: Budapest, XVII. Péceli Street (Cat. 36, 39);
 2–3: Budapest, XXIII. Soroksár, Vető VII. dűlő (Cat. 41–42). 5–10: Curved-sided bowls and imitation of Drag. 37
 type from the territory of Pest plain. 5–7: Budapest, XVII. Péceli Street (Cat. 37–38, 40);
 8–10: Budapest, XXIII. Soroksár, Vető VII. dűlő (Cat. 43–45)

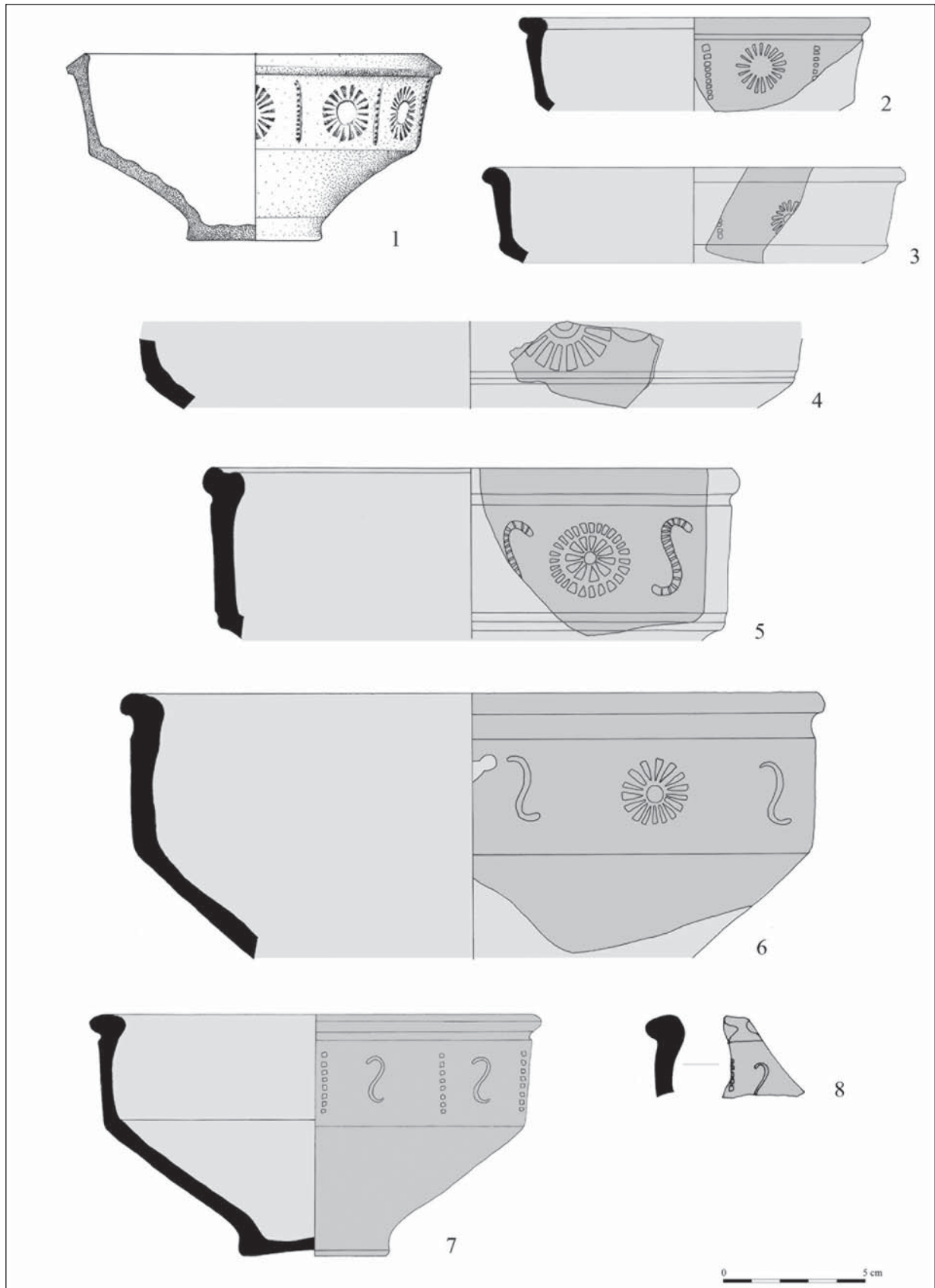

2. kép. Kónikus aljú tálak Budapest, XVII. Péceli úti lelőhelyről (Kat. 4–11)
 Fig. 2. Conical shaped bowls from the site Budapest, XVII. Péceli Street (Cat. 4–11)

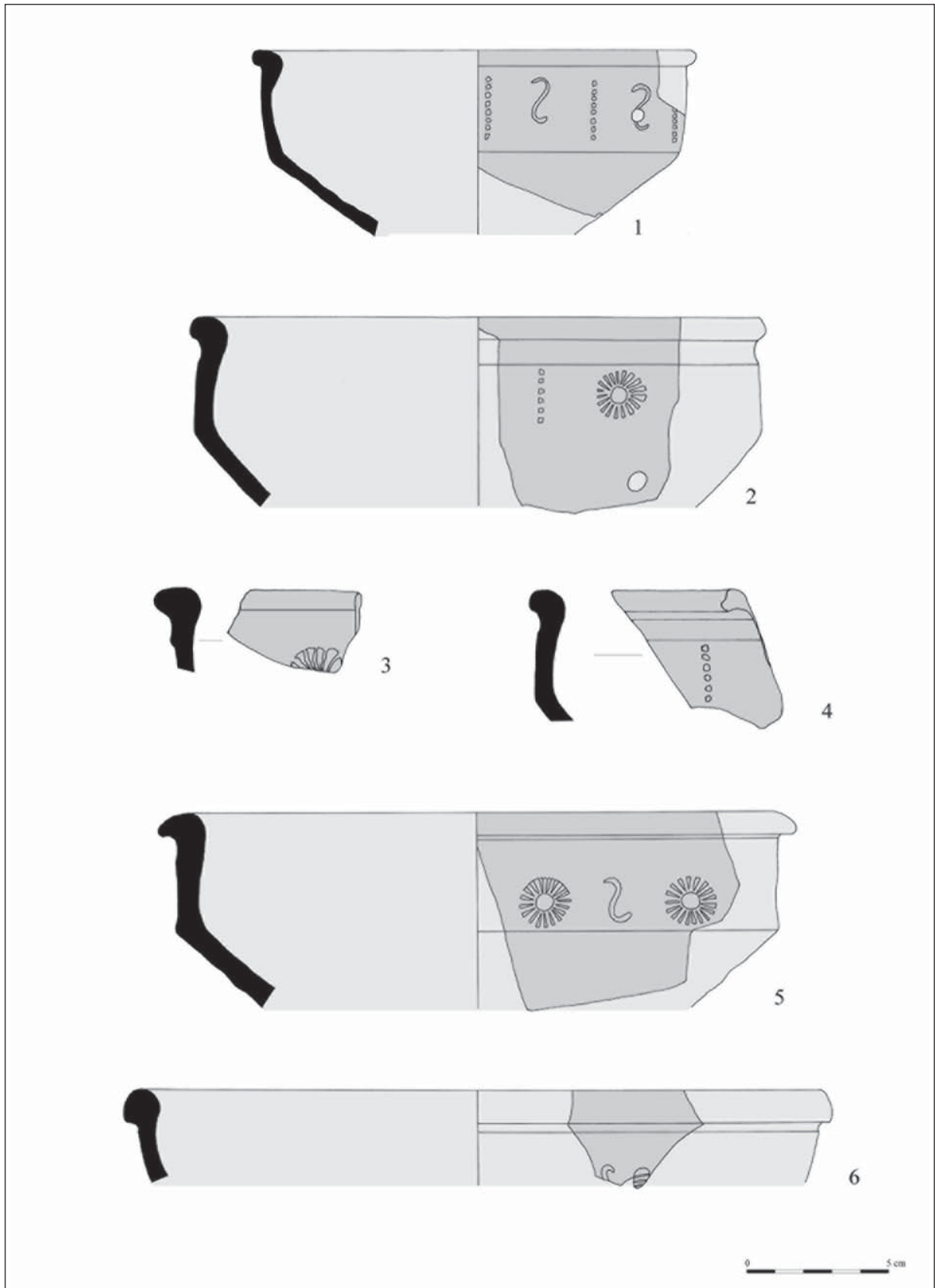

3. kép. Kónikus aljú tálak Budapest, XXIII. Soroksár, Vető VII. dűlő lelőhelyről (Kat. 13–14, 16–18, 20)
 Fig. 3. Conical shaped bowls from the site Budapest, XXIII. Soroksár, Vető VII. dűlő (Cat. 13–14, 16–18, 20)

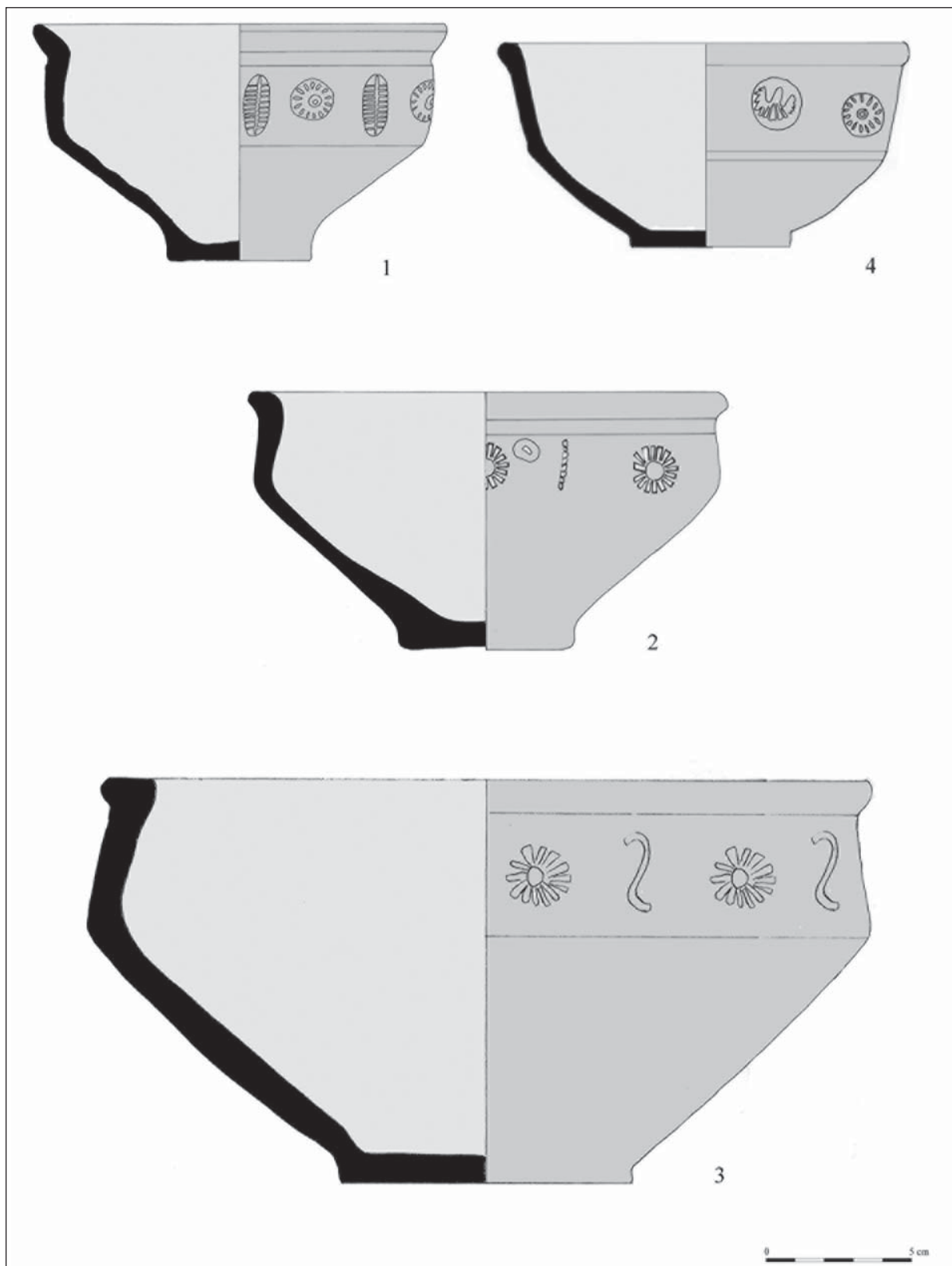

4. kép. Kónikus aljú tálak a Pesti-síkságról. 1, 3–4. Budapest, XXIII. Soroksár, Vető VII. dűlő (Kat. 12, 15, 19);

2. Budapest, XXIII. Soroksár, Ócsai út (Kat. 21)

Fig. 4. Conical shaped bowls from the Pest plain. 1, 3–4. Budapest, XXIII. Soroksár, Vető VII. dűlő (Cat. 12, 15, 19);

2. Budapest, XXIII. Soroksár, Ócsai Street (Cat. 21)

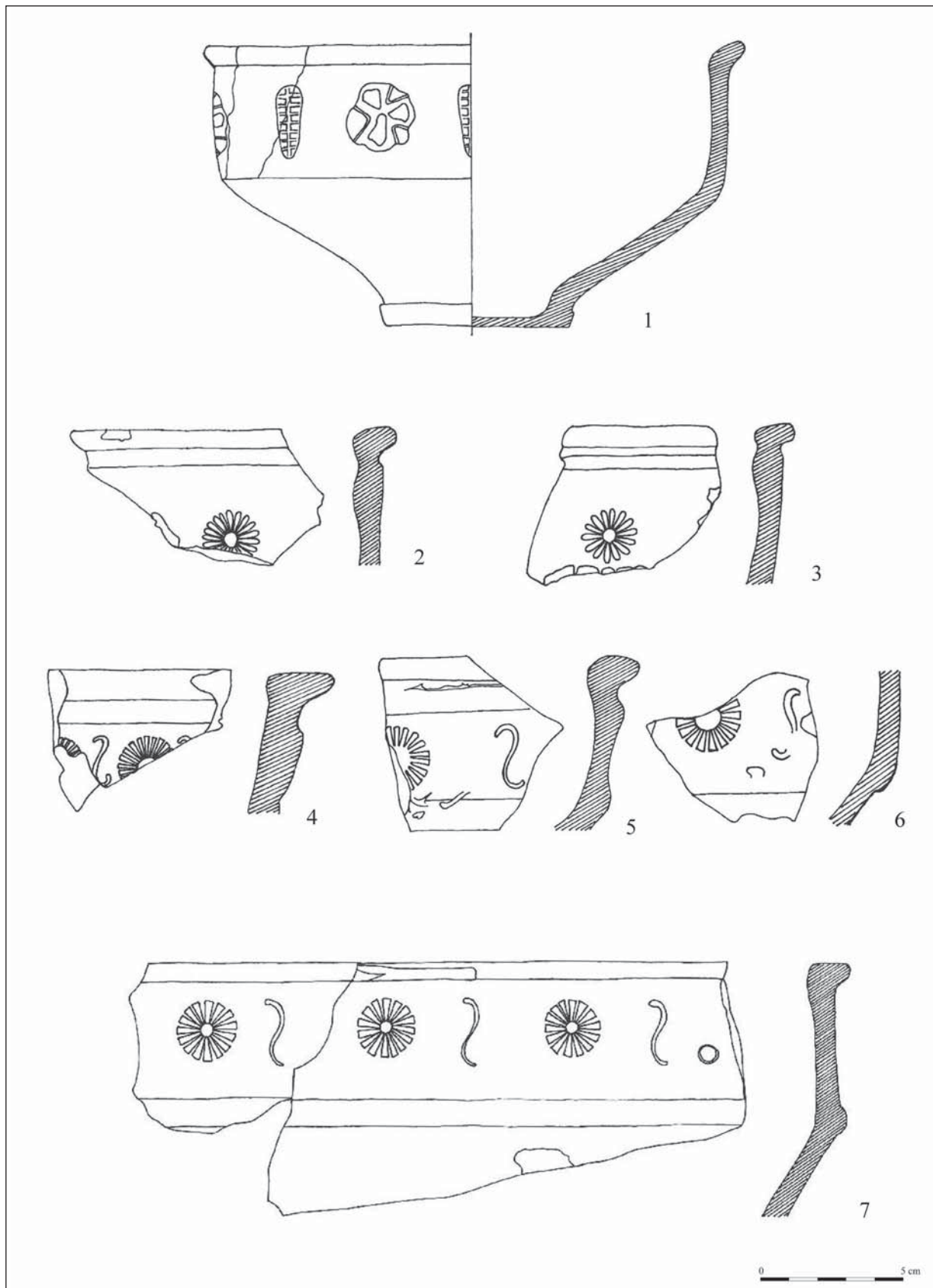

5. kép. Üllő 5. lelőhely kónikus aljú töredékei (Kat. 26–29, 32–34)
Fig. 5. Conical shaped bowls from the site Üllő 5. (Cat. 26–29, 32–34)

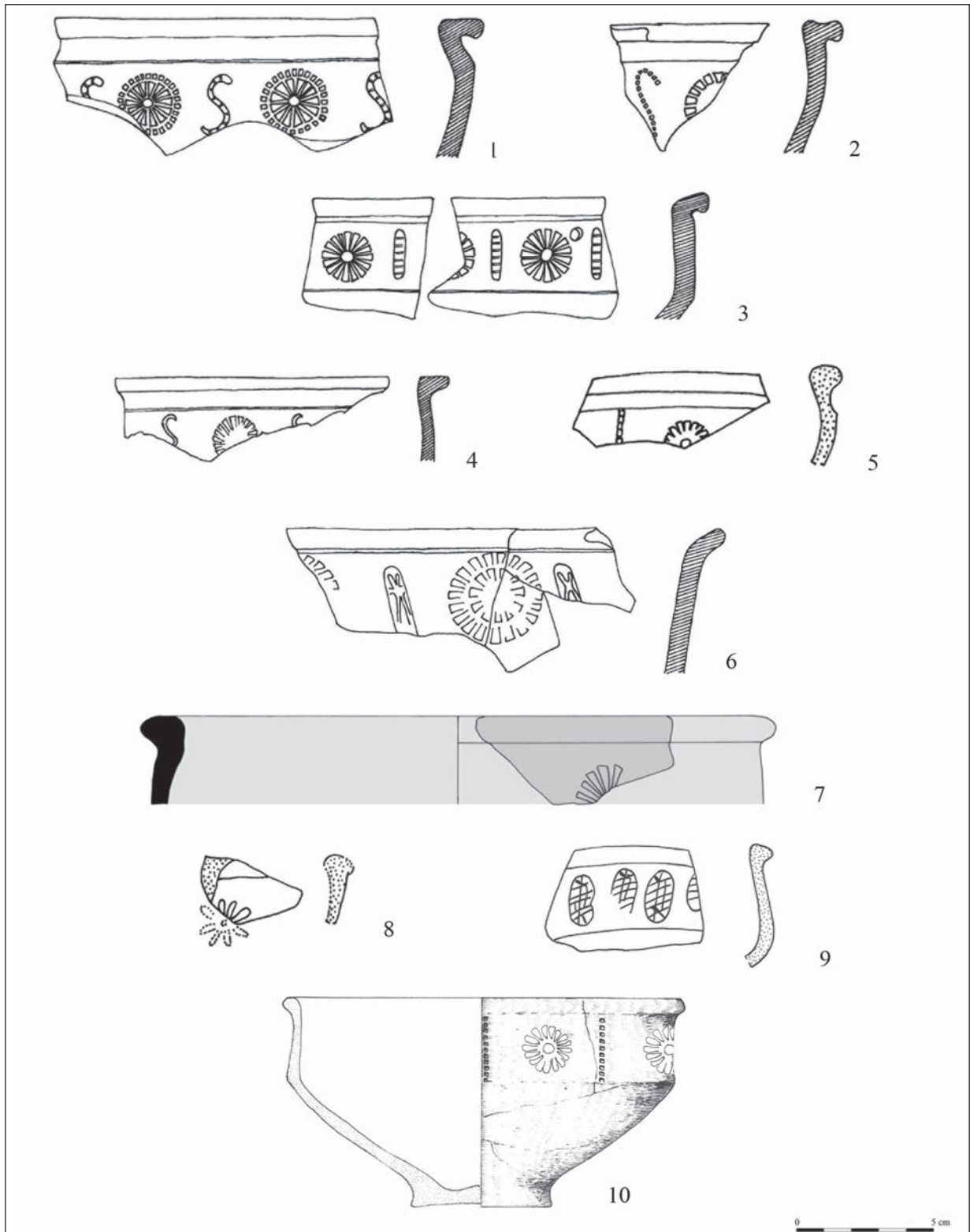





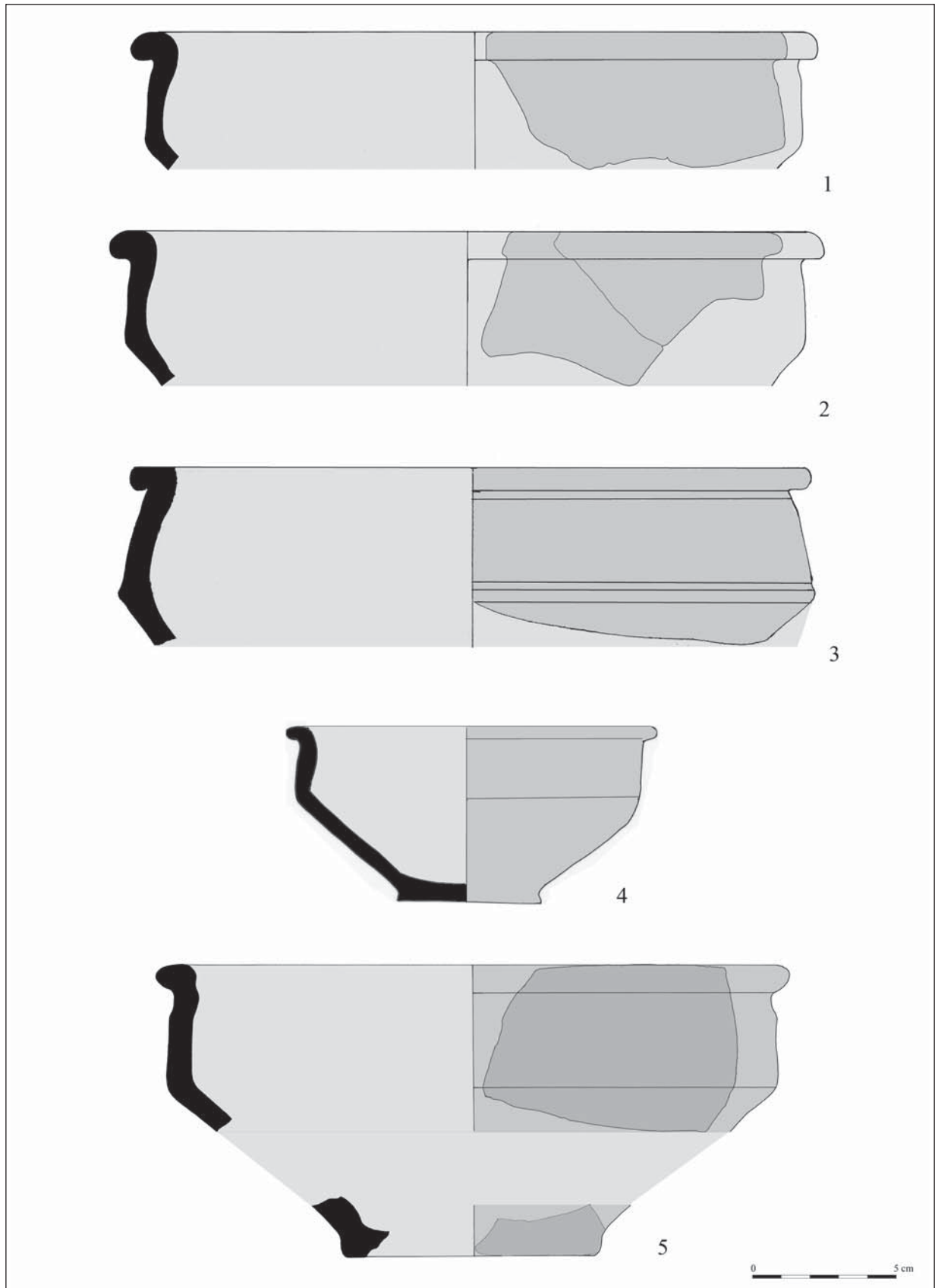





















6. kép. Kónikus aljú töredékek. 1–4, 6: Üllő 5. lelőhely kónikus aljú töredékei (Kat. 24–25, 30–31, 35);
5, 8: Dunakeszi-Alagi major (Kat. 22–23); 7: Budapest, III. Harrer Pál utca (Kat. 3); 9: Balatonvilágos (Kat. 1);
10. Budapest, III. Bécsi út (Kat. 2)

Fig. 6. Conical shaped fragments. 1–4, 6: Conical shaped bowls from the site Üllő 5. (Cat. 24–25, 30–31, 35);
5, 8: Dunakeszi-Alagi major (Cat. 22–23); 7: Budapest, III. Harrer Pál Street (Cat. 3); 9: Balatonvilágos (Cat. 1);
10. Budapest, III. Bécsi Street (Cat. 2)



7. kép. Diszítetlen kónikus aljú tálak Budapest, XXIII. Soroksár, Vető VII. dűlő lelőhelyről (Kat. 46–50)
Fig. 7. Undecorated conical shaped bowls from the site Budapest, XXIII. Soroksár, Vető VII. dűlő (Cat. 46–50)

| | Motívum 1. | Motívum 2. | Vörös | Szürke | Vörös | Szürke |
|---|---|---|--|----------------------|--|---|
| 1 |  |  | 2. kép 6 4. kép 3 3. kép 5 5. kép 7 | 5. kép 4 |   |  |
| 2 |  |  | 5. kép 5 | |  | |
| 3 |  |  | 5. kép 6 | | nincs pereme | |
| 4 |  |  | 6. kép 4 | |  | |
| 5 |  |  | | 6. kép 1 2. kép 5 | |   |
| 6 |  |  | | 6. kép 2 | |  |
| 7 |  |  | 3. kép 2 | 2. kép 1 |  |  |
| 8 |  |  | | 2. kép 2 |  | |

8. kép. Kónikus aljú tálak: motívumkombináció a kapcsolódó edényprofilokkal

Fig. 8. Combination of motives and profiles of conical shaped bowls

| | Motívum 1. | Motívum 2. | Vörös | Szürke | Vörös | | | Szürke |
|----|------------|------------|----------------------------------|----------------------|-------|--|--|--------|
| 9 | | | 2. kép 3 6. kép 5 4. kép 2 | | | | | |
| 10 | | | | 6. kép 10 | | | | |
| 11 | | | 2. kép 8 | 3. kép 1 2. kép 7 | | | | |
| 12 | | | | 3. kép 6 | | | | |
| 13 | | | | 6. kép 3 | | | | |
| 14 | | | 4. kép 1 | | | | | |
| 15 | | | 4. kép 4 | | | | | |
| 16 | | | 5. kép 1 | | | | | |
| 17 | | | 6. kép 6 | | | | | |
| 18 | | | 6. kép 9 | | | | | |

9. kép. Kónikus aljú tálak: motívumkombináció a kapcsolódó edényprofilokkal

Fig. 9. Combination of motives and profiles of conical shaped bowls

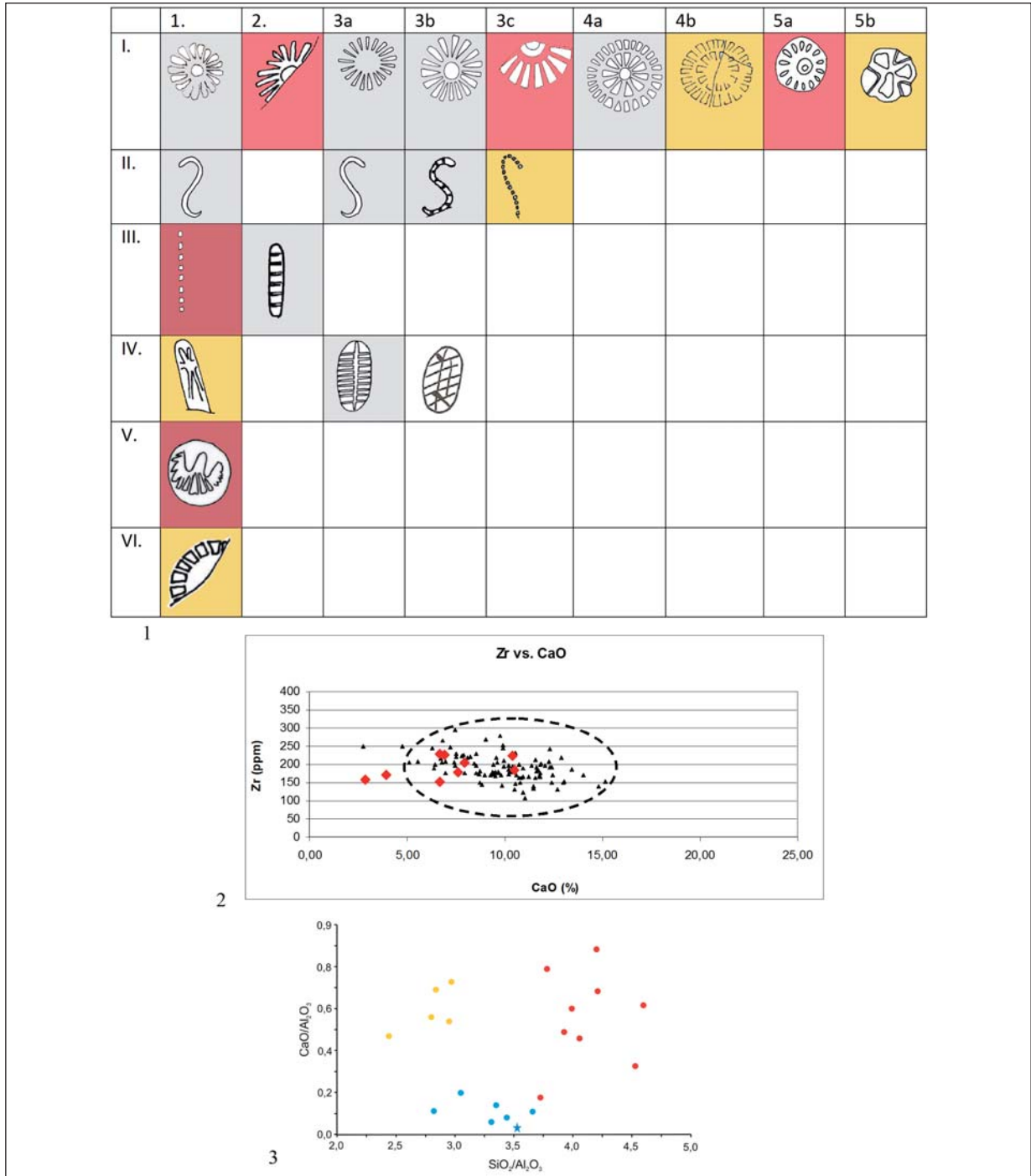

10. kép. 1: Kónikus aljú tálak motívumainak tipológiai táblája. Szürke – az Üllő 5. lelőhely és a budapesti anyag közös mintái; vörös – csak a Pesti-síkságon fordul elő; sárga – csak az Üllő 5. lelőhely jellemző motívuma.
 2: Pecsételt kerámiák Zr vs. CaO diagramja. Fekete – aquincumi kerámiák; vörös – pecsételt kerámiák.
 3: Az Üllő 5. lelőhelyen talált pecsételt kerámiák CaO/Al₂O₃ vs. SiO₂/Al₂O₃ diagramja (SZEBENYI ET AL. 2014), az általunk vizsgált minták adataival. Kék – biztosan helyi kerámiák; sárga – nem helyi kerámia; vörös – az általunk vizsgált kerámiák

Fig. 10. 1: Typology of the motives. Grey – common motives in site Üllő 5 and sites of Budapest; red: occurs only in Budapest; yellow – feature of the site Üllő 5. 2: Zr: vs CaO diagram of the stamped pottery. Black triangles – pottery from Aquincum; red triangles – stamped pottery. 3: CaO/Al₂O₃ vs. SiO₂/Al₂O₃ diagram of the sherds found in Üllő 5 (SZEBENYI ET AL. 2014) with our measures. Blue – local pottery; yellow – not local pottery; red – newly examined fragments

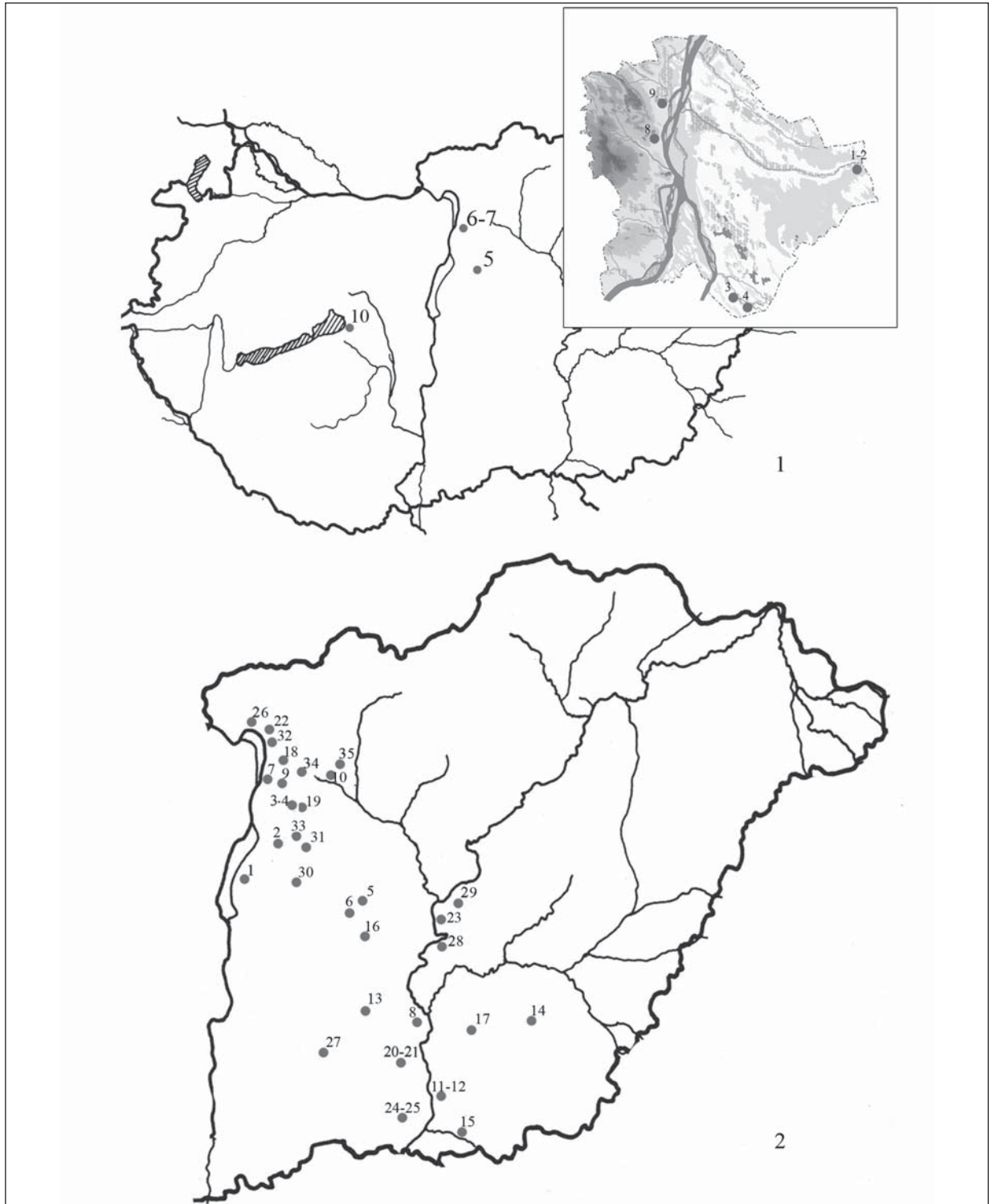

11. kép. 1. A kónikus aljú tálak elterjedési térképe: 1–2: Budapest, XVII. Péceli út; 3: Budapest, XXIII. Soroksár, Ócsai út; 4: Budapest, XXIII. Soroksár, Vető VII. dűlő; 5: Üllő 5. lelőhely; 6–7: Dunakeszi-Alagi major; 8: Budapest, III. Bécsi út 166.; 9: Budapest, III. Harrer Pál utca 42.; Balatonvilágos. 2: A Drag 37-es utánzatok és egyéb formák elterjedési térképe (a lelőhelylistát ld. 16. j.)

Fig. 11. 1: Distribution map of conical shaped bowls: 1–2: Budapest, XVII. Péceli Street; 3: Budapest, XXIII. Soroksár, Ócsai Street; 4: Budapest, XXIII. Soroksár, Vető VII. dűlő; 5: Üllő 5. site; 6–7: Dunakeszi-Alagi farm; 8: Budapest, III. Bécsi Street 166.; 9: Budapest, III. Harrer Pál Street; 42.; Balatonvilágos. 2: Distribution map of Drag. 37 imitations and other types (see list in footnote 16)



12. kép. Kónikus aljú tálak a Pesti-síkságról. 1: Budapest, XXIII. Soroksár, Ócsai út (Kat. 21); 2, 4: Budapest, XVII. Péceli út (Kat. 5, 11); 3, 5: Budapest, XXIII. Soroksár, Vető VII. dűlő (Kat. 15, 19)

Fig. 12. Conical shaped bowls from the Pest plain. 1: Budapest, XXIII. Soroksár, Ócsai Street (Cat. 21); 2, 4: Budapest, XVII. Péceli Street (Cat. 5, 11); 3, 5: Budapest, XXIII. Soroksár, Vető VII. dűlő (Cat. 15, 19)

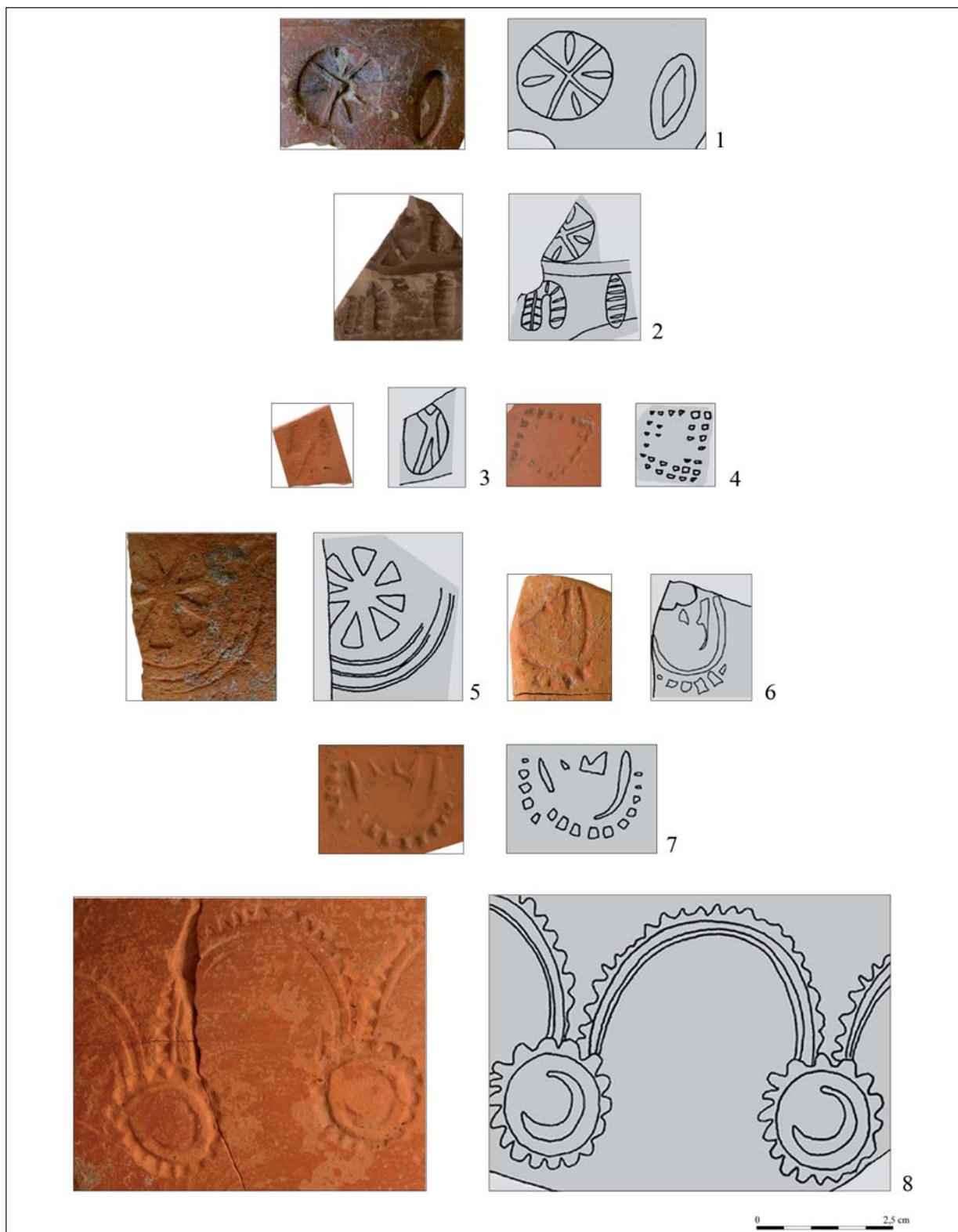

13. kép. 1–3: A római import kerámiák motívumai. 1–2: Budapest, XVII. Péceli út (Kat. 36, 39); 3: Budapest, XXIII. Soroksár, Vető VII. dűlő (Kat. 41). 4–8: Ívelt oldalú tálak és Drag. 37-es utánzatok motívumai. 4, 6: Budapest, XVII. Péceli út (Kat. 37–38); 3, 5, 7–8: Budapest, XXIII. Soroksár, Vető VII. dűlő (Kat. 41, 44–45)

Fig. 13. 1–3: Motives from imported bowls. 1–2: Budapest, XVII. Péceli Street (Cat. 36, 39); 3: Budapest, XXIII. Soroksár, Vető VII. dűlő (Cat. 41). 4–8: Motives from curved-sided bowls and the imitation of Drag. 37 type. 4, 6: Budapest, XVII. Péceli Street (Cat. 37–38); 3, 5, 7–8: Budapest, XXIII. Soroksár, Vető VII. dűlő (Cat. 41, 44–45)

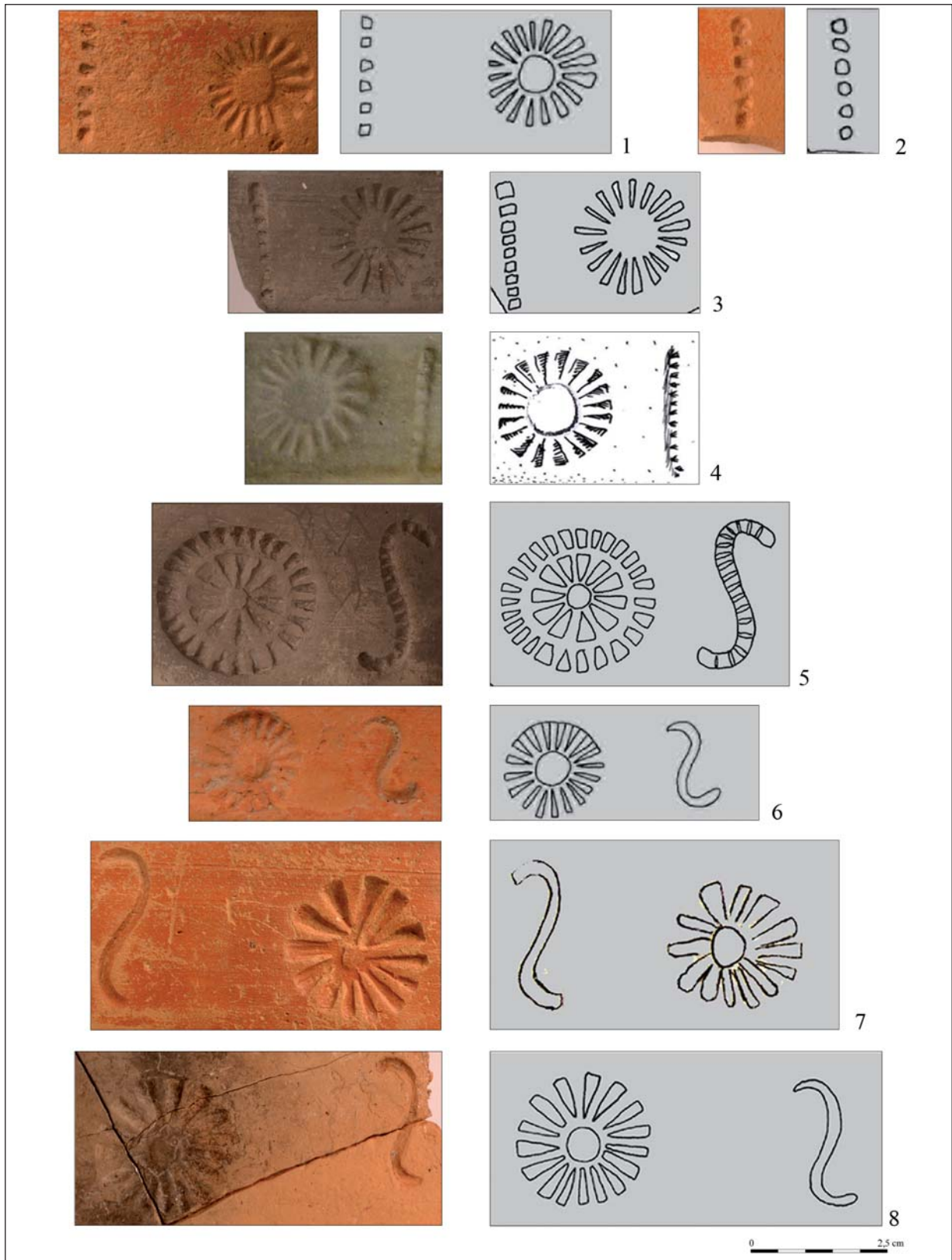

14. kép. Kónikus aljú tálak motívumai. 1–2, 6–7: Budapest, XXIII. Soroksár, Vető VII. dűlő (Kat. 14–15, 18, 20);
3–5, 8: Budapest, XVII. Péceli út (Kat. 6–8, 11)

Fig. 14. Motives from conical shaped bowls. 1–2, 6–7: Budapest, XXIII. Soroksár, Vető VII. dűlő
(Cat. 14–15, 18, 20); 3–5, 8: Budapest, XVII. Péceli Street (Cat. 6–8, 11)

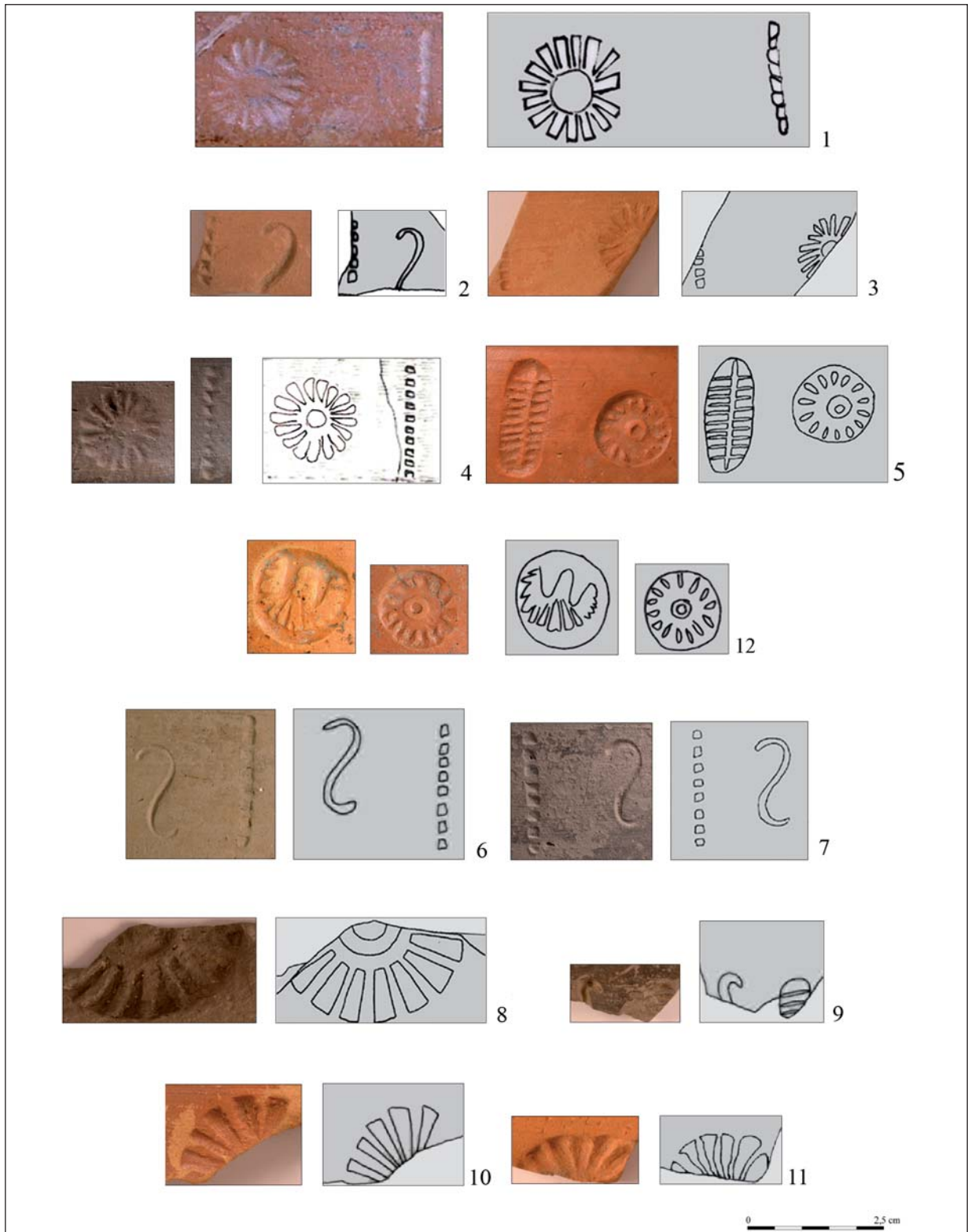

15. kép. Kónikus aljú tálak motívumai. 1: Budapest, XXIII. Soroksár, Ócsai út (Kat. 21); 2–3, 7–8: Budapest, XVII. Péceli út (Kat. 4–5, 9–10); 4: Budapest, III. Bécsi út (Kat. 2); 5–6, 9, 11–12: Budapest, XXIII. Soroksár, Vető VII. dűlő (Kat. 12–13, 16–17, 19); 10: Budapest, III. Harrer Pál utca (Kat. 3)

Fig. 15. Motives from conical shaped bowls. 1: Budapest, XXIII. Soroksár, Ócsai Street (Cat. 21); 2–3, 7–8: Budapest, XVII. Péceli Street (Cat. 4–5, 9–10); 4: Budapest, III. Bécsi Street (Cat. 2); 5–6, 9, 11–12: Budapest, XXIII. Soroksár, Vető VII. dűlő (Cat. 12–13, 16–17, 19); 10: Budapest, III. Harrer Pál Street (Cat. 3)