

ЧАША ИЗ КОРОБЧИНО

АЛЕКСЕЙ ВИКТОРОВИЧ КОМАР*

Ключевые слова: памятники типа Субботцев, салтовская культурно-историческая общность, древние мадьяры, Хазарский каганат, торевтика, металлические сосуды
Kulcsszavak: szubbotci típusú lelőhelyek, szaltovói kultúrkör, korai magyarok, Kazár Kaganátus, fémművesség, fémedények

Алексей Викторович Комар

Чаша из Коробчино

В статье анализируется серебряная чаша из погребения типа Субботцев у с. Коробчино в Нижнем Поднепровье, атрибутированная в первых публикациях как продукция восточноевропейских центров торевтики. Расположение следов пайки на сосуде демонстрирует, что в древности он имел ручку с площадкой под большой палец, характерную для кружек и металлических чашек согдийского, тюркского и китайского производства. Но ряд ошибок и небрежностей, допущенных ремесленником в процессе изготовления сосуда и его декорирования, в комплексе с оригинальной формой чаши, не находящей точных аналогий среди выборки металлических чаш, чашек и кружек VIII–IX вв., не позволяют считать чашу из Коробчино изготовленной в стационарных мастерских Согда. Цветочный декор сосуда близок оформлению блюд из Слудки и Кытманова, принадлежащих к «школе А» согдийской торевтики по Б. А. Маршаку, несомненно повлиявшей серьезным образом на торевтику салтовской культурно-исторической общности. Исполнение бутонов чаши из Коробчино ближе всего именно салтовским украшением пояса и сбруи. Эти обстоятельства позволяют заключить, что сосуд изготовлен в салтовской ремесленной среде в 30–40-х гг. IX в., в период союзнических отношений древних мадьяр с Хазарским каганатом.

Olekszij Viktorovics Komar

A korobcsinói csésze

A tanulmány egy ezüstcsészét elemez, amely a Dnyeper alsó folyásvidékén, Korobcsino település határában került elő egy szubbotci típusú sírból. A leletet az első publikációk a keleti szogd féművesség egyik központjának terméként határozták meg. A tárgyon látható forrasztásnyomok arról tanúskodnak, hogy egykor olyan hüvelykujjtartós füle volt, amely a szogd, türk és kínai eredetű fémcsészékre jellemző. A korobcsinói csészét azonban egyik szogd ötvösműhellyel sem hozhatjuk összefüggésbe, mert kialakítása elnagyolt, az ötvös a készítési és díszítési eljárás során számos hibát vétett, és a tárgy eredeti formájának pontos párhuzama nem található meg a 8–9. századi fémcsészék között. A tárgyat díszítő növényi minta formailag a szludkai és kitmanovai edény díszítéséhez áll közel. Ezek a leletek B. A. Marsak tipológiája szerint a szogd féművesség 'A' iskolájához tartoznak, amely a szaltovói kultúrkör féművességére is egyértelműen komoly hatást gyakorolt. A korobcsinói csészén látható növényi bimbók kialakítása a szaltovói öv- és lószerszámdíszekhez áll a legközelebb. Mindezek alapján arra lehet következtetni, hogy a korobcsinói csésze szaltovói közegben készült a 830–840-es évek környékén, abban az időszakban, amikor a korai magyarság szövetségben állt a Kazár Kaganátussal.

* Институт археологии Национальной академии наук Украины, Отдел древнерусской и средневековой археологии / Ukrán Nemzeti Tudományos Akadémia, Régészeti Intézet, Középkori és Rusz Régészeti Osztály. UA-04210, г. Киев, пр. Героев Сталинграда 12., oleksii_komar@iananu.org.ua

Комплекс предметов из разрушенного в 1989 г. погребения у с. Коробчино (Криничанский р-н, Днепропетровская обл., Украина) уже с момента публикации (ПРИХОДНЮК–ЧУРИЛОВА 2001; PRIHODNŪK–ČURILOVA 2002) достаточно прочно вошёл в число эталонных археологических памятников древних мадьяр IX в. и, судя по частоте упоминаний, привлекает даже большее внимание ученых, чем исследованный ранее и выбранный в качестве эпонимного памятника типа могильник у с. Субботцы (Бокій–Плетнёва 1988; БОКИЈ–PLETNYOVA 1989). Из известных на данный момент погребений Северного Причерноморья типа Субботцев это самый «богатый» комплекс, принадлежавший человеку достаточно высокого социального положения. Сочетая предметы разных стилей и технологических традиций, комплекс из Коробчино отражает диапазон ремесленных, торговых и культурных связей древних мадьяр. Это закономерно заставляет обратить более пристальное внимание на отдельные группы предметов, одну из которых составляют два серебряных сосуда.

О. М. Приходнюк первоначально счёл сосуда из Коробчино «сасанидскими» (ПРИХОДНЮК 2000, 212), но позже в монографии (ПРИХОДНЮК 2001, 104) и в совместных с Л. Н. Чуриловой публикациях (ПРИХОДНЮК–ЧУРИЛОВА 2001, 96–97; PRIHODNŪK–ČURILOVA 2002, 185) оба сосуда были отнесены к продукции среднеазиатских центров торевтики: блюдо – к «школе В» по Б. И. Маршаку или к «фергано-семиреченской» группе по В. П. Даркевичу; а чаша сравнивалась по форме с «восточными» сосудами золотоордынского периода, но по декору была соотнесена с сосудами всё той же «фергано-семиреченской» группы по В. П. Даркевичу. В публикации Л. Н. Чуриловой и В. А. Ходаса в качестве аналогий этому блюду было упомянуто другое блюдо с розеткой из Томыза, а для чаши – вновь сосуда золотоордынского времени из Семиречья (ЧУРИЛОВА–ХОДАС 2011, 102).

Происхождение серебряного блюда (рис. 1) из Коробчино (ПРИХОДНЮК 2001, рис. 106. 1, фото 26. 1–2; ПРИХОДНЮК–ЧУРИЛОВА 2001, рис. 1. 1, 2; PRIHODNŪK–ČURILOVA 2002, Fig. 2. 1; ЧУРИЛОВА–ХОДАС 2011, рис. 2. 1, 5; КОМАР 2018, рис. 11. 4, рис. 23. 2) в общих чертах верно очерчено

Az 1989-ben előkerült korobcsinói bolygatott sírból (Krinicski járás, Dnyipropetrovszki terület, Ukrajna) származó leleteket a kutatás publikálásuk óta (PRIHODNYUK–CSURILOVA 2001; PRIHODNŪK–ČURILOVA 2002) meglehetősen határozottan a 9. századi korai magyar régészeti emlékek közé sorolja. A szakirodalmi említések számát tekintve ez a leletegyüttes nagyobb érdeklődést váltott ki a kutatók körében, mint a korai magyarokhoz köthető lelethorizont korábban előkerült névadó lelőhelye, a szubbotci temető (BOKIJ–PLETNYOVA 1988; BOKIJ–PLETNYOVA 1989). A sírba egy igencsak magas társadalmi ranggal bíró személyt temettek. A Fekete-tenger északi előteréből jelenleg ismert szubbotci típusú temetkezések közül ez a 'leggazdagabb' leletegyüttes, amelyet különböző stílussal és műhelyhagyományokkal rendelkező tárgyak alkotnak, így a korobcsinói sír jól szemlélteti a korai magyarság kézműves, kereskedelmi és kulturális kapcsolatait. Ez magától értetődő módon megköveteli a leletegyütteshez tartozó tárgyak, köztük a két ezüstedény részletesebb elemzését.

A korobcsinói edényeket O. M. Prihodnyuk kezdetben szászánida eredetűnek tartotta (PRIHODNYUK 2000, 212), azonban egy későbbi monográfiájában (PRIHODNYUK 2001, 104) és L. N. Csurilovával közös írásaiban (PRIHODNYUK–CSURILOVA 2001, 96–97; PRIHODNŪK–ČURILOVA 2002, 185) már mindkét edényt közép-ázsiai fémműves központoktól eredeztette: a tálát a B. I. Marsak-féle szogd 'B' iskolához vagy a V. P. Darkevics-féle fergánai-hétfolyóközi (szemirecsjei) csoporthoz kötötte, a csészét pedig formailag az Arany Horda korabeli 'keleti' edényekkel hozta összefüggésbe, díszítését tekintve azonban ezt a tárgyat is a V. P. Darkevics-féle fergánai-hétfolyóközi (szemirecsjei) csoporthoz sorolta. A tál párhuzamaként L. N. Csuriлова és V. A. Hodasz egy Tomizből származó rozettás tálát, a csészéhez pedig a Hétfolyóközéből (Szemirecsjéből) származó Arany Horda korabeli analógiákat említ (CSURILOVA–HODASZ 2011, 102).

A korobcsinói ezüsttál (1. kép) eredetét (PRIHODNYUK 2001, рис. 106. 1, фото 26. 1–2; PRIHODNYUK–CSURILOVA 2001, рис. 1. 1, 2; PRIHODNŪK–ČURILOVA 2002, Fig. 2. 1; CSURILOVA–HODASZ 2011, рис. 2. 1, 5; КОМАР 2018, 11. kép 4, 23. kép 2) első publikálói alapvetően hitelesen körvonalazták. Nyolcszirmú rozetták a klimovi, tomizi és martinovi tálakon is megtalálhatók, a repjevkaei tálát pedig egy



Рис. 1. Блюдо (1) и чаша (2) из Коробчино (фото автора)
1. kép. A korobcsinói tál (1) és csésze (2) (a szerző felvétele)

его первыми издателями. Восьмилепестковые розетки представлены на блюдах из Климова, Томица, Мартинова, более сложная – на блюде из Репьевки; декор центрального медальона с рельефными выступами с «трехгодными» окончаниями – на блюдах из Репьевки и сосуде из Томица; растительный декор с надчеканкой лепестков линиями с окончанием в виде трёх точек – в том же круге сосудов: на блюде из Репьевки, ведрах из Широково и Афанасьево (СМИРНОВ 1909, № 103, 134, 135, 137, 138, табл. LXI, табл. LXXV–LXXVIII; МАРШАК 1971, Т35–39, 51, рис. 15, рис. 16, рис. 18; МАРШАК 2017, рис. 42–47, рис. 65, рис. 255; ДАРКЕВИЧ 1976, № 12–14, 34, 50, 53, 63, 68, 80, табл. 11. 1–4, табл. 12. 1–2, табл. 13. 1–3, табл. 14. 3–6). И Б. И. Маршак, и В. П. Даркевич объединили все указанные сосуды в одну группу, связав её происхождение с областями Согда. Впрочем, Б. И. Маршак осторожно относился к определению места расположения производственных центров, поэтому предпочитал членение по «школам» торевтики, объединяя интересующие нас сосуды в «школу В», в основном её завершающих этапов 4 и 5 (МАРШАК 1971, 23–26; МАРШАК 2017, 91–94). Более категоричен в данном случае В. П. Даркевич, считавший группу «фергано-семиреченской» по происхождению (ДАРКЕВИЧ 1976, 87–91).

Блюдо из Коробчино не отличается серьёзным образом от поздне согдийских аналогий ни по технике исполнения, ни по особенностям декора. Единственное отличие – на нём присутствуют две массивных заклёпки и отверстие от места крепления третьей (рис. 2. 8–9, II). Заклёпки литые, с полусферическими шляпками диаметром 9 мм и короткими шпеньками длиной 3 мм, расплюснутыми на концах (рис. 2. 10). Расстояние между заклёпками – по 4 см, расположены не на одной линии, а с опущенной чуть ниже центральной заклёпкой; общая длина приклепанной снаружи пластины составляла до 10 см. Судя по диаметру отверстия, соответствующему размерам шляпки заклёпки, приклепанная снаружи деталь была вырвана уже когда металл блюда стал хрупким. По всей видимости, блюдо пострадало и утратило внешнее добавление в процессе разрушения погребения техникой во время строительства дамбы в 1989 г.

összetettebb ábrázolás díszíti. A középső medalion 'hárombogyós' végződésekkal ellátott plasztikus díszítésének párhuzamai a repjevkaei és tomizi tálaokról ismertek. A leveleket poncolt vonalak díszítik, amelyek végén három-három, szintén poncolt köröcske látható. Ennek a növényi motívumnak a párhuzamait szintén az említett leletkörben találhatjuk meg: a repjevkaei tálon, valamint a sirokovói és a fanaszjevói vödör alakú edényeken (SZMIRNOV 1909, № 103, 134, 135, 137, 138, табл. LXI, табл. LXXV–LXXVIII; MARSÁK 1971, T35–39, 51, рис. 15, рис. 16, рис. 18; MARSÁK 2017, рис. 42–47, рис. 65, рис. 255; DARKEVICS 1976, № 12–14, 34, 50, 53, 63, 68, 80, табл. 11. 1–4, табл. 12. 1–2, табл. 13. 1–3, табл. 14. 3–6). Az imént felsorolt edényeket B. I. Marsak és V. P. Darkevics is egy csoportba sorolta, származási helyként pedig Szogdiát jelölték meg. B. I. Marsak nem vállalkozott a kézműves központok elhelyezkedésének pontos meghatározására, ehelyett inkább különböző fémműves 'iskolákat' különített el, a vizsgálatunk tárgyát képező edényeket például a 'B' iskolához, annak is főként a kései, 4. és 5. fázisához sorolta (MARSÁK 1971, 23–26; MARSÁK 2017, 91–94). Ezzel szemben V. P. Darkevics határozottabban foglalt állást, szerinte ezek a tárgyak a Fergánamedence és a Hétfolyóköz vidékéről származnak (DARKEVICS 1976, 87–91).

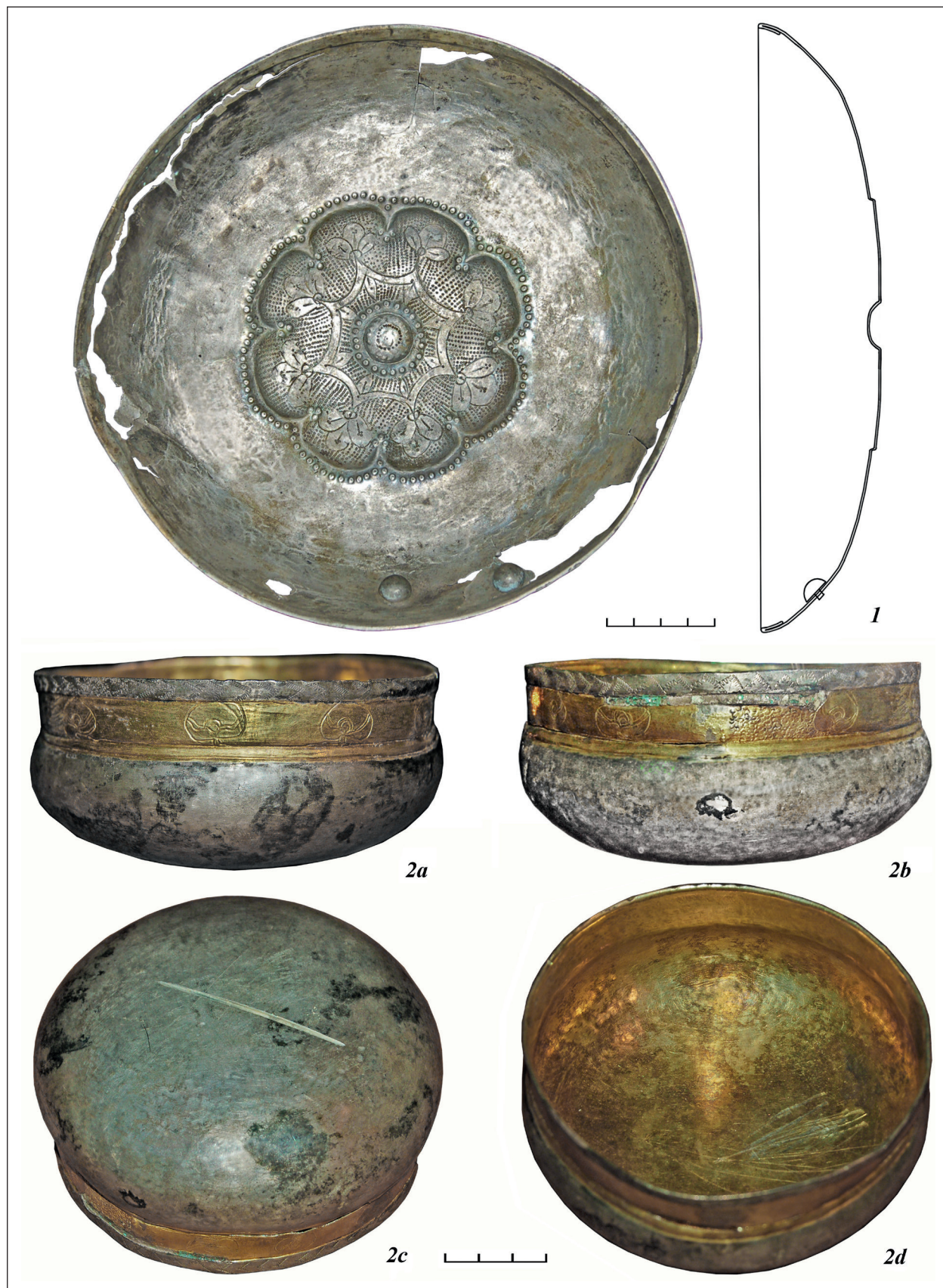
A korobcsinói tál sem készítése technikájában, sem pedig díszítésében nem különbözik jelentősen a késő szogd párhuzamoktól. Az egyetlen különbség, hogy a korobcsinói tálon két masszív szegecs, valamint egy harmadik szegecsnek a helye figyelhető meg (2. kép 8–9, II). A szegecses öntéssel készültek, félgömb alakú fejük átmérője 9 mm, száruk hossza 3 mm, a száruk végét ellaposították (2. kép 10). A szegecses közötti távolság 4 cm, nem egy vonalban helyezkednek el, a középső szegecs a többihez képest valamivel alacsonyabban található. A kívülről odaszegecselt lemez teljes hossza kb. 10 cm. A lyuk átmérőjéből ítélve, amely megegyezik a szegecses fejének átmérőjével, a kívülről odaszegecselt elem akkor válhatott le a tálról, amikor annak anyaga már rideg, törékeny volt. Ez az elem valószínűleg 1989-ben, a tárgy előkerülésekor tört le a tálról, amikor gátépítési munkálatok közben megbolygatták a sírt, a tál pedig ennek következtében megsérült.

Egy másik nomád leletegyüttesből, a nagy-szentmiklósi kincsből származó néhány tárgyon,



Рис. 2. Детали чаши (1–7) и блюда (8–11) из Коробчино (фото и рисунок автора)
 2. kép. A korobcsinói csésze (1–7) és tál (8–11) részletei (a szerző felvételei és rajza)

По аналогии с другим комплексом из кочевнической среды – Надьсентмиклошским кладом, где на близких по пропорциям сосудах № 9–10 и 20–21 наблюдается приклёпывание пластины с пряжкой (LÁSZLÓ–RÁCZ 1977, Taf. V, Taf. VIII, Bild 57–63, Bild 74–78; GSCHWANTLER 2002, cat. 9, cat. 10, cat. 20, cat. 21; BÁLINT 2004, 218–221. kép, 246–247. kép, 255–257. kép; BERGNER–ZHUBER–OKROG 2017, cat. 9, cat. 10, cat. 20, cat. 21), можно предположить, что и на утраченной пластине из Коробчино крепилась пряжка или кольцо для привешивания (ср. также: Смирнов 1909, № 774, табл. XLI). На надьсентмиклошских сосудах пластина крепилась всего двумя заклёпками, тогда как в данном случае их три. Возможно, дело в гораздо большем размере и весе блюда из Коробчино (диаметр: 22,5 см, тогда как самый большой из упомянутых надьсентмиклошских сосудов: 17,7 см). Впрочем, другая аналогия в виде ковша из Коцкого городка (диаметр: 26,5 см), где в процессе ремонта к ободку была приклёпана ручка (ДАРКЕВИЧ 1976, табл. 54. 5–6), подсказывает для Коробчино и второй вариант – переделку блюда в ковш. В Надьсентмиклошском кладе тоже есть неглубокие ковшики (сосуды № 15, 16), но они совсем небольшого диаметра (LÁSZLÓ–RÁCZ 1977, Taf. IV, Bild 80–81; GSCHWANTLER 2002, cat. 15, cat. 16; BÁLINT 2004, 230–234. kép; BERGNER–ZHUBER–OKROG 2017, cat. 15, cat. 16).

Коцкий ковш украшен характерным салтовским растительным декором горизонта III (середины IX в.) (см. КОМАР 2018, рис. 39) (ср. рис. 5. 13), поэтому традиционно считается изготовленным в Хазарском каганате (ДАРКЕВИЧ 1976, 167–170; ФОНЯКОВА 2010, 43–45). На одном из надьсентмиклошских сосудов с пряжками – чаше № 20, в процессе ремонта также была добавлена характерная салтовская пряжка горизонта III (КОМАР 2006, 29; SCHULZE–DÖRRLAMM 2010, 132–133), что делает его синхронным времени существования памятников типа Субботцев.

Какой бы из вариантов реконструкции мы не предпочли: пряжку для приторачивания или же ручку для превращения блюда в ковш, несомненно, что блюдо из Коробчино побывало

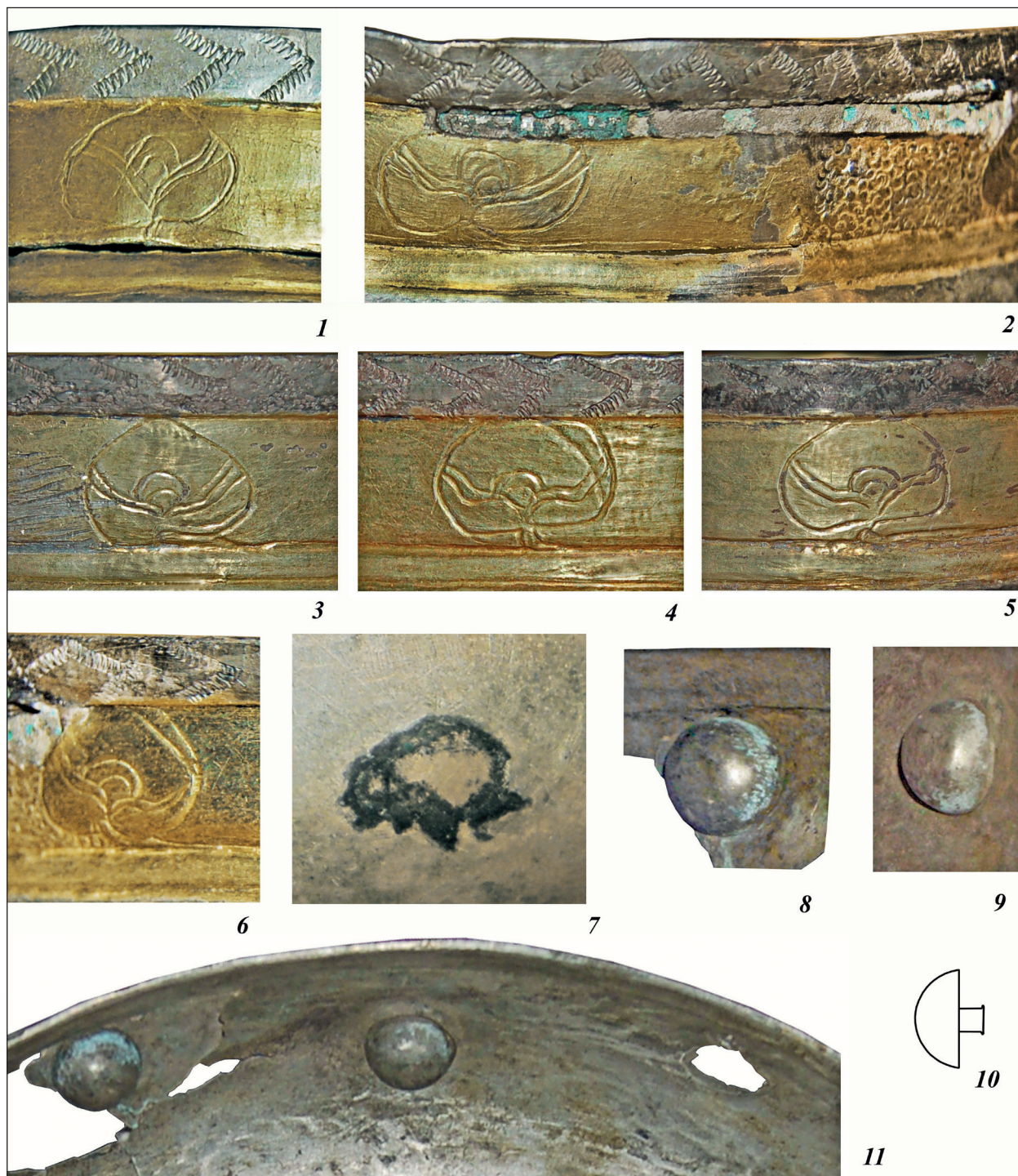
a korobcsinói tálhoz hasonló méretarányokkal rendelkező 9., 10., 20. és 21. számú edényen csatol ellátott felszegecselt lemezek figyelhetők meg (LÁSZLÓ–RÁCZ 1977, Taf. V, Taf. VIII, Bild 57–63, Bild 74–78; GSCHWANTLER 2002, cat. 9, cat. 10, cat. 20, cat. 21; BÁLINT 2004, 218–221. kép, 246–247. kép, 255–257. kép; BERGNER–ZHUBER–OKROG 2017, cat. 9, cat. 10, cat. 20, cat. 21), így feltételezhető, hogy a korobcsinói tál elveszett lemezén is egy csat vagy egy függesztőkarika volt (vö. SZMIRNOV 1909, № 774, табл. XLI). Az említett nagyszentmiklósi edényeken a lemezeket mindig két szegeccsel rögzítették, ezzel szemben a korobcsinói tál esetében három szegecset használtak. Ennek egyik lehetséges oka az, hogy utóbbi tárgy mérete és súlya jóval nagyobb (átmérője 22,5 cm, míg a fent említett nagyszentmiklósi edények közül a legnagyobb példány is csak 17,7 cm átmérőjű). Egy másik párhuzam, a Kockij gorodok-i nyeles tál (átmérője: 26,5 cm) javítása során annak pereméhez egy nyelet erősítettek (DARKEVICS 1976, табл. 54. 5–6), egy ilyen jellegű átalakítás pedig a korobcsinói lelet esetében is elképzelhető. A nagyszentmiklósi kincsben is találunk két nem túl mély nyeles tálkát (a 15. és 16. számú tárgy), de ezek nagyon kis átmérőjűek (LÁSZLÓ–RÁCZ 1977, Taf. IV, Bild 80–81; GSCHWANTLER 2002, cat. 15, cat. 16; BÁLINT 2004, 230–234. kép; BERGNER–ZHUBER–OKROG 2017, cat. 15, cat. 16).

A Kockij gorodok-i nyeles tálat a 9. század közepére keltezhető III. szaltovói horizontot jellegetes növényi mintái díszítik (ld. КОМАР 2018, 39. kép) (vö. 5. kép 13), ezért ezt a tárgyat a kutatás hagyományosan a Kazár Kaganátus területéről eredeztetik (DARKEVICS 1976, 167–170; FONYAKOVA 2010, 43–45). Az egyik nagyszentmiklósi leletre, a 20. számú csészére annak javítása során egy jellegzetes, szintén a III. szaltovói horizonthoz tartozó csatot szereltek (КОМАР 2006, 29; SCHULZE–DÖRRLAMM 2010, 132–133), amely így a szubbotci horizont idejére keltezhető.

Az, hogy a korobcsinói tálra egy csatot vagy egy nyelet szereltek-e, nem megállapítható, az viszont kétségtelen, hogy a tál kinézetét és funkcióját egy ötvös változtatta meg a tárgy nomád tulajdonosának kérésére.

A másik korobcsinói edény, az aranyozott ezüstcsésze (1. kép 2) sem forma, sem díszítés, sem pedig készítéstechnika tekintetében nem sorolható ahhoz



Рис. 3. Чаша из Коробчино: варианты реконструкции первоначального облика с ручкой (а–с) (рисунки автора)
3. kép. A korobcsinói csésze füllel kiegészített rekonstrukciójának változatai (a–c) (a szerző rajzai)

в руках ремесленника, изменившего его вид и способ использования по заказу кочевника.

Второй сосуд из Коробчино – серебряная чаша с позолотой (рис. 1. 2) – ни по форме, ни по декору, ни по технологии изготовления не может быть соотнесён с тем же производственным центром, что и блюдо, заслуживая более детального рассмотрения.

Атрибуция типа сосуда как «чаши» не совсем верна. Под венчиком (рис. 1. 2b; рис. 2. 2) фиксируются следы пайки плоской площадки ручки толщиной 2,5 мм и шириной 6,4 см. В том, что это не плоская ручка ковшика (ср. Смирнов 1909, № 227, XCVI) убеждают следующие наблюдения. Ниже на корпусе чаши ровно напротив центра площадки ручки есть следы от пайки нижней петли ручки (рис. 1. 2b; рис. 2. 7). Специально для неё ремесленник даже сделал подовальную разграфку размерами 5 × 9 мм, но возможно, что реальное сечение ручки в месте крепления всё же отражает подромбовидный контур без следов коррозии припоя (рис. 2. 7). В месте прилегания верхней части петли ручки к шейке и плечикам сосуда нарушена позолота (рис. 2. 2) – это могло произойти при отрыве ручки или вследствие плохого проникновения амальгамы под ручку. Таким образом, первоначальный тип предмета – это низкая чашка с кольцевой ручкой и плоской площадкой под большой палец, характерной в

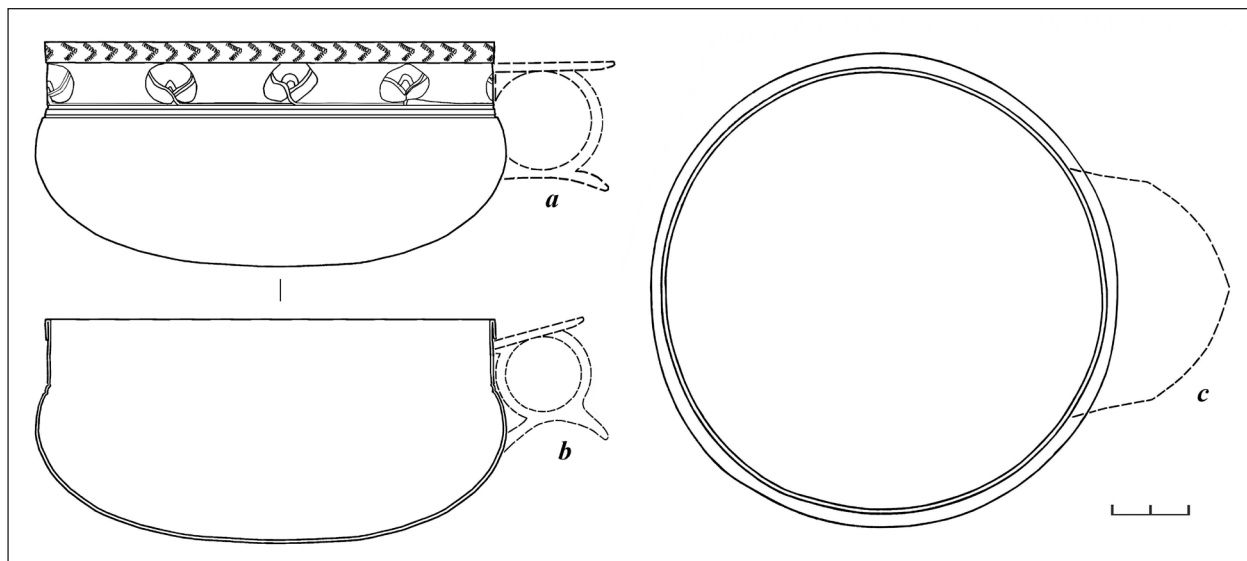
а мұhelyhez, ahol a tál készült, ezért ez a lelet részletesebb elemzést igényel.

A tárgy csészeként történő meghatározása nem teljesen pontos. A perem alatt (1. kép 2b; 2. kép 2) egy 2,5 mm széles és 6,4 cm hosszú forrasztásnyom látható, itt rögzítették a fül felső, lapos részét. Azt, hogy ez nem egy nyeles tál lapos nyele volt (vö. SZMIRNOV 1909, № 227, XCVI), az alábbi megfigyelések bizonyítják. Az edény testének alsó részén, pontosan a fül felső, lapos részének középpontjával egyvonalban egy forrasztásnyom figyelhető meg, amely a fület alkotó hurok alsó végétől származik (1. kép 2b; 2. kép 7). Az ötvös az edény felületét egy 5 × 9 mm-es, közel ovális alakú jelöléssel látta el, lehetséges azonban, hogy – amint erre a forrasztásnyomtól és korróziótól mentes felület utal – a fül metszete a rögzítési ponton megközelítőleg rombusz alakú volt (2. kép 7). Azon a helyen, ahol a fület alkotó hurok felső végét az edény pereméhez rögzítették, az aranyozás sérült, hiányos (2. kép 2). Ez vagy a fül leszakadásakor keletkezett, vagy egyszerűen a tűziaranyozás során nem sikerült a fül alatti felületet teljesen bevonni. Ezek alapján ez a tárgy eredetileg egy hüvelykujjtartó felülettel ellátott kerek fülű kis csésze lehetett. Ez a fültípus a 7–10. századi szogd, kínai és türk fémcsészékre jellemző (vö. 4. kép 1–6). A forrasztás helyén látható korrodálódott réz arra utal, hogy a fül már az edény sírba helyezésekor is hiányzott, de az is lehetséges, hogy a fül épp a korrózió miatt vált le.

VII–X вв. для согдийских, китайских и тюркских металлических чашек и кружек (ср. *рис. 4. 1–6*). Следы коррозии припоя на основе меди означают, что ручка либо уже отсутствовала на момент помещения сосуда в погребение, либо отпала вследствие этой коррозии.

На дне сосуда признаков пайки кольцевого поддона нет, чаша изначально была круглодонной. Корпус чаши изготовлен в технике выколотки из цельной листовой заготовки. На втором этапе чеканкой нанесены две каннелюры по плечу и очерчено поле шириной 13 мм для декора. По-видимому, мастер произвёл недостаточно интенсивный отжиг сосуда перед этими операциями, поскольку со временем металл лопнул (*рис. 2. 1–2*). Диаметр сосуда по наибольшему расширению корпуса: 12,2 см; диаметр по венчику после отгиба: 11,9 см; высота: 5,7 см.

Цветочные бутоны нанесены не очень острым инструментом через каждые 2,5 см, некоторые весьма небрежно, как граффити (*рис. 2. 1–6*). Самое большое расстояние оставлено между бутонами под ручку, но, тем не менее, след пайки ручки все же перекрывает один из бутонов (*рис. 2. 2*), – создаётся впечатление, что либо работали два человека, либо мастер не знал заранее размеры ручки. Только после её крепления на следующем этапе была отогнута и прокована полоса венчика шириной 6 мм, причём небольшой сдвиг площадки ручки вверх от задуманного при пайке заставил подстукивать край загиба при помощи какого-то узкого, но не острого инструмента, даже порвавшего кромку металла (*рис. 1. 2; рис. 2. 2*).

Затем при помощи гравера с молоточком нанесен «ёлочный» и зигзагообразный декор на отогнутой части венчика. На большей части венчика он образован повернутыми вправо уголками и лишь над ручкой выполнен горизонтальный зигзаг (*рис. 2. 1–5*). Мастер попытался также заполнить фон орнаментального пояса между бутонами надчеканкой кружечками, начав это делать от ручки вправо до первого бутона (*рис. 1. 2b; рис. 2. 2*), но почему-то бросил начатое уже после первой же секции. Наконец, на заключительном этапе вся поверхность чаши внутри и орнаментальный пояс шириной 18 мм

Az edény alján nincsenek talpgyűrű forrasztására utaló nyomok, a csésze eredetileg is ívelt aljú volt. Az edény testét egyetlen lemezdarabból, kalapálással alakították ki. A tárgy elkészítésének második fázisában a vállon körbefutó két poncolt vonalat alakították ki, kijelölve ezáltal egy 13 mm széles sávot a díszítés számára. Látható, hogy az ötvös ezen műveletek előtt nem alkalmazott kellő mértékű hőkezelést a csészén, a fém ugyanis idővel megrepedt (*2. kép 1–2*). A tárgy maximális átmérője 12,2 cm, a perem átmérője a visszahajlítás után 11,9 cm, magassága 5,7 cm.

Az egymást egy kivétellel 2,5 cm-enként követő virágbimbókat egy nem túlságosan éles eszközzel alakították ki, némelyikük a bekarcolásokhoz hasonlóan elnagyolt (*2. kép 1–6*). A fül két oldalán lévő bimbók közötti távolság nagyobb, de az egyiket még így is részben eltakarja a fül forrasztásának nyoma (*2. kép 2*). Ez vagy azzal magyarázható, hogy a csészén ketten dolgoztak, vagy pedig az ötvös nem tudta előre, hogy pontosan mekkora méretű lesz a fül. Csak a tárgy elkészítésének következő fázisában, a fül rögzítése után került sor a 6 mm széles perem kialakítására, ráadásul a fül felső, lapos részét a tervezettnél kicsit magasabban forrasztották oda, ezért a visszahajlított rész szélét egy keskeny, de nem éles szerszámmal még meg kellett kalapálni, ami miatt a perem megsérült (*1. kép 2; 2. kép 2*).

Ezután egy vésővel és egy kis kalapáccsal fenyőág- és cikcakkmintát véstek a perem visszahajlított részére. A perem nagyobb részét > alakú minták díszítik, csak a fül fölött látható vízszintesen haladó cikcakkvonal (*2. kép 1–5*). Az ötvös a fültől jobbra haladva elkezdte poncolt köröcskével kitölteni a növényi minták közötti felületet, de csak az első bimbóig jutott (*1. kép 2b; 2. kép 2*), az aranyozott sáv többi részét valamilyen díszítetlenül hagyta. Végül a tárgy elkészítésének utolsó fázisában a csésze teljes belső felületét és a külső felületen elhelyezkedő, bimbókkal díszített 18 mm széles sávot tűzi-aranyozással vonták be (*1. kép 2*).

Szokatlan, hogy az aranyozás a díszítéssel el látott sáv határát képező poncolt vonal fölött, a fül feltételezett rögzítési helyétől jobbra elhelyezkedő forrasztásnyomokat is beborítja (*2. kép 2*). Az ötvös feltehetően itt próbálta átmenetileg rögzíteni a fület, amelyet azután néhány milliméterrel balra helyezett át, de az is elképzelhető, hogy ez egy javításnak

снаружи были покрыты позолотой в технике амальгамирования (рис. 1. 2).

Необычно, что позолота покрыла остатки припоя над каннелурой чуть правее от предполагаемого места крепления ручки (рис. 2. 2). Возможно, мастер в процессе пытался временно «наживить» здесь ручку, а затем перенёс её на несколько миллиметров левее. Или же это свидетельство ремонта. В последнем случае золочение выполнено уже мастером, ремонтировавшим сосуд.

Реконструировать внешний вид ручки по остаткам пайки и отметинам на сосуде не так просто из-за отсутствия точных аналогий способу её расположения. На средневековых восточных чашках и кружках ручки с площадкой либо крепятся в месте наибольшего расширения тулова, если поверхность выпуклая (рис. 4. 1–3), либо под самый верх венчика (рис. 4. 4–6), если поверхность вогнутая или почти ровная (ср. Смирнов 1909, № 74, 109–113, 114–117, 145, 169–172, табл. XLI, табл. LXIV, табл. LXVII, табл. LXXX, табл. XCII; Даркевич 1976, табл. 8. 2, 6, 8, табл. 9. 5, 7, табл. 15. 1, табл. 16. 4, 5, 7, табл. 17. 5–7, табл. 18. 2, табл. 19. 1–4, табл. 23. 3, табл. 36. 8, табл. 57. 1). В случае с чашкой из Коробчино эти принципы нарушала форма сосуда: его выпуклая часть слишком невысокая для крепления ручки, а отогнутый наружу венчик слишком узкий для пайки к нему одновременно и площадки, и верхней части петли ручки. После перебора аналогий, оказалось, что к чашке из Коробчино подходят всего два варианта ручек с площадкой: с разомкнутым кольцом (рис. 3. а), как у кружки танской работы из д. Плеханова (рис. 4. 1а) и согдийского подражания танским из Томыза (Смирнов 1909, № 113, табл. LXV; Маршак 1971, Т47; Маршак 2017, рис. 54; Даркевич 1976, № 66, табл. 17. 7), или с кольцом, практически не прикасающимся к поверхности сосуда (рис. 3. б; рис. 4. 5а, б), как у кружек из Стерлитамака, д. Кошелева (Даркевич 1976, № 18, табл. 18. 2–3) и китайской чашки из клада в Шапо (Ли–Не 1964, № 6). Длина площадки определяется диаметром ручки, поэтому в варианте б она будет несколько короче, чем в варианте а.

Очевидный затек амальгамы под ручку (рис. 2. 2), казалось бы, свидетельствует в пользу

а nyoma. Utóbbi esetben az aranyozást az edényt javító mester végezte el.

A fül formáját a forrasztásnyomok és a jelölések alapján nem könnyű rekonstruálni, mert a fül rögzítésének nem ismerjük a pontos párhuzamait. A középkori keleti csészékre a lapos résszel ellátott hüvelykujjtartós fület domború felület esetében a tárgy testének legszélesebb részén rögzítették (4. kép 1–3), homorú vagy közel egyenes felület esetében pedig közvetlenül a perem alá helyezték (4. kép 4–6) (vö. SZMIRNOV 1909, № 74, 109–113, 114–117, 145, 169–172, табл. XLI, табл. LXIV, табл. LXVII, табл. LXXX, табл. XCII; DARKEVICS 1976, табл. 8. 2, 6, 8, табл. 9. 5, 7, табл. 15. 1, табл. 16. 4, 5, 7, табл. 17. 5–7, табл. 18. 2, табл. 19. 1–4, табл. 23. 3, табл. 36. 8, табл. 57. 1). Ezek az elvek azonban a korobcsinói csésze formája miatt ebben az esetben nem érvényesülhettek: a tárgy testének domború része túl kicsi ahhoz, hogy ide egy fület illesszenek, a kifelé visszahajlított perem pedig túl keskeny ahhoz, hogy a fület alkotó hurok felső végét és a hüvelykujjtartó felületet is oda lehessen forrasztani. A párhuzamokat áttekintve a korobcsinói csésze esetében a hüvelykujjtartó felülettel ellátott fülek két változata jöhet szóba. 'A' változat: a fül egy nem teljes hurkot zár be (3. kép а), mint például a Plehanova környékén előkerült Tang-kori edényen (4. kép 1а) és a Tang-kori készítményeket utánzó, Tomizból származó szogd készítményen (SZMIRNOV 1909, № 113, табл. LXV; MARSÁK 1971, Т47; MARSÁK 2017, рис. 54; DARKEVICS 1976, № 66, табл. 17. 7). 'B' változat: a fül egy teljes hurkot zár be, és gyakorlatilag nem ér hozzá az edény felületéhez (3. kép б; 4. kép 5а, б), mint például a sztyerlitamaki és a koseljevai csésze (DARKEVICS 1976, № 18, табл. 18. 2–3), valamint a sapói kincsleletből származó kínai csésze esetében (LIU–HE 1964, № 6). A hüvelykujjtartó felület hossza a fül átmérőjétől függ, ezért ez a rész a 'B' változatnál valamivel rövidebb, mint az 'A' változatnál.

A fül alatt lévő aranyozás (2. kép 2) arra utalhat, hogy a csésze füle a 'B' változathoz sorolható. A grafikai modellezés azonban azt mutatja, hogy az 'A' változatba tartozó, szimmetrikus hurokvégekkel ellátott fül esetében a fület alkotó hurok felső része a forrasztás során kissé elferdülhet, ezért ezt nem rögzítették a csészéhez. Így a fül felső része csak a fülel egybeöntött hüvelykujjtartó felület forrasztásánál illeszkedett az edényhez. Ez magyarázattal szolgálna

выбора варианта *b*. Но графическое моделирование показало, что если мастер отлил ручку варианта *a* с симметричными концами петли, при её пайке на чашу получится небольшой перекокс именно верхней части петли. Она, в таком случае, фактически и не была припаяна, ручка вверху полностью держалась на пайке площадки, отлитой с ручкой как единое целое. В этом варианте находит объяснение и попавший в итоге под золочение припой – если ручка не прилегла плотно, ремесленник не продолжил пайку, а попытался подправить саму ручку, что в итоге не удалось. Учитывая эти обстоятельства, выбор между вариантами реконструкции ручки сделать трудно, и мы представили на иллюстрации оба (рис. 3. *a–b*).

К сожалению, условия находки комплекса из Коробчино не позволяют уточнить, когда именно произошла утрата ручки чашки. Пример миниатюрных золотых кружек из Надьсентмиклошского клада с утраченными в древности ручками (LÁSZLÓ–RÁCZ 1977, Bild 79; GSCHWANTLER 2002, cat. 11, cat. 12; BÁLINT 2004, 224. kép; BERGNER–ZHUBER–OKROG 2017, cat. 11, cat. 12) демонстрирует, что даже представители высшей знати не считали критичными такого рода поломки и просто использовали сосуды как чарки. Утрата ручки превращала сосуд из Коробчино в чашу, меняя лишь способ его держания, но не функцию.

Достаточно сложной задачей оказалось и подобрать аналогии форме чашке из Коробчино. О. М. Приходнюк и Л. Н. Чурилова выбрали в качестве таковых две чаши XIII–XIV вв. из атласа Я. И. Смирнова, происходящие «из курганов... Семиреченской области» (СМИРНОВ 1909, № 235, 236, табл. CVI). Обе чаши отнесены М. Г. Крамаровским к группе 4 торевтики золотоордынского периода (КРАМАРОВСКИЙ 2001, 87–88). Их венчик характерно завернут наружу валиком, но корпус полусферический, что делает их пропорционально выше ордынских чаш, а орнаментальные ободки с полупальметками указывают на влияние исламской торевтики XI–XIII вв. Собственно исламские чаши IX–XIII вв. также не выступают близкими аналогиями чаше из Коробчино, поскольку даже экземпляры с каннелюрами в верхней части не имеют характерно выпуклых боков корпуса и ярко выраженного вертикаль-

аз арanyozás alatti forrasztásnyomra is: amikor a fül még nem illeszkedett szorosán a csészéhez, az ötvös abbahagyta a forrasztást és megpróbálta megigazítani a fület, ez a művelet azonban nem sikerült. Mindezt figyelembe véve nehéz eldönteni, melyik lehet a helyes rekonstrukció, ezért mindkét változatot ábrázoltuk (3. kép *a–b*).

Sajnos a korobcsinói leletegyüttes előkerülési körülményei nem teszik lehetővé annak megállapítását, hogy mikor veszett el a csésze füle. A nagyszentmiklósi kincs kisebb méretű aranyedényei alapján, amelyeknek füle még a tárgyak földre kerülése előtt veszett el (LÁSZLÓ–RÁCZ 1977, Bild 79; GSCHWANTLER 2002, cat. 11, cat. 12; BÁLINT 2004, 224. kép; BERGNER–ZHUBER–OKROG 2017, cat. 11, cat. 12), úgy tűnik, hogy még a társadalmi elit számára sem jelentett komolyabb problémát egy ilyen jellegű sérülés, és az edények a továbbiakban is használatban maradtak. A korobcsinói edényt a fül elvesztését követően csészeként használták, így a tárgy funkciója megmaradt, csak a kézben tartásának módja változott meg.

A korobcsinói csésze formai párhuzamainak felgyűjtése szintén meglehetősen nehéz feladatnak bizonyult. О. М. Приходнюк és Л. Н. Чурилова két 13–14. századi csészét említ Ja. I. Szmirnov atlaszából, amelyek az egykori Szemirecsjei területen található kurgánokból származnak (SZMIRNOV 1909, № 235, 236, табл. CVI). М. Г. Крамаровszkij mindkét csészét az Arany Horda korabeli ötvöstárgyak 4. számú csoportjába sorolta (KRAMAROVSZKIJ 2001, 87–88). Peremüket jellegzetesen kifelé hajlították vissza, de testük félgömb alakú, így ezek a tárgyak arányaikban magasabbak az Arany Horda korabeli csészéknél, félpalmettákkal díszített peremük pedig a 11–13. századi iszlám fémművesség hatását tükrözi. Valójában a 9–13. századi iszlám csészét sem tekinthetjük a korobcsinói csésze közeli párhuzamainak, mert még azok a példányok sem rendelkeznek jellegzetesen kiszélesedő testtel és jól elkülönülő, kifelé visszahajlított, függőleges peremmel, amelyeknek felső részét vízszintes vonalak díszítik (MELIKIAN–CHIRVANI 1974, Fig. 19, Fig. 26, Fig. 33; ADAKSZINA ET AL. 2011, kat. 39; TORGOJEV 2012, kat. 693; MÜLLER–WIENER 2016, Fig. 9). Ezekhez képest a 9–10. századi szogd csészék profiláltabbak, feneküket pedig rozetta motívum díszíti (4. kép 7). Ezek a tárgyak az afanaszjevói kincsle-



Рис. 4. Аналогии чашке из Коробчино среди согдийских и китайских сосудов. 1–1а: Плеханова; 2: «Устье Дона»; 3–4: Томыз; 5–5а: Стерлитамак; 6: Шапо; 7: Афанасьев (1–1а, 7: По ДАРКЕВИЧ 1976; 2–5: по МАРШАК 1971; 5а: Рисунок автора; 6: по HAN 1989)

4. kép. A korobcsinói csésze szogd és kínai párhuzamai. 1–1а: Plehanova; 2: a Don torkolatánál talált csésze; 3–4: Tomiz; 5–5а: Szyerlitamak; 6: Sapo; 7: Afanaszjevo (1–1а, 7: DARKEVIC 1976; 2–5: MARSAK 1971; 5а: A szerző rajza; 6: HAN 1989)

ного венчика с заворотом наружу (MELIKIAN-CHIRVANI 1974, Fig. 19, Fig. 26, Fig. 33, АДАКСИНА И ДР. 2011, кат. 39; ТОРГОЕВ 2012, кат. 693; MÜLLER-WIENER 2016, Fig. 9). Более профилированными были согдийские чаши IX–X вв. с дном, оформленным в виде розетки (рис. 4. 7), подобные экземпляру из Афанасьевского клада, который также позолочен внутри, как и коробчинская чашка (ДАРКЕВИЧ 1976, № 57, табл. 16. 2).

Как это ни странно, но близкой аналогией форме чашке из Коробчино является древнерусская «чара князя Владимира Давыдовича». В палеографической дискуссии о её датировке – XII или XIV век (см. Турилов 2009; МЕДЫНЦЕВА 2012) – гораздо предпочтительнее выглядит позиция А. А. Турилова, поскольку аналогии самому предмету происходят только из золотоордынского периода (см. Смирнов 1909, № 241, табл. CVI; Крамаровский 2001, кат. 48, кат. 110). Ещё одной весьма отдалённой группой аналогий выступают византийские чаши XII в. с вертикальным венчиком (ДАРКЕВИЧ 1975, 264, ил. 163–164, ил. 180–181; Маршак–Крамаровский 1996, кат. 66–68).

Среди собственно чашек и кружек с ручкой VIII–IX вв., с которыми и должен сравниваться экземпляр из Коробчино, наше внимание привлекают лишь три: из Томыза, д. Плеханова и «устья Дона» (Смирнов 1909, № 110, табл. LXV; Орбели–Тревер 1935, 35, табл. 54; Маршак 1971, Т20, 42, рис. 22, рис. 25; Маршак 2017, рис. 57, рис. 81; ДАРКЕВИЧ 1976, № 65, 114, табл. 8. 6, табл. 9. 1–3, табл. 57. 1–3). Кружка, найденная в устье Дона принадлежит к «школе А» по Б. И. Маршаку. С чашкой из Коробчино её объединяет только круглодонность и отделённый рельефным пояском с «ёлочным» декором венчик, хотя и с наклоном внутрь (рис. 4. 2). Однако, если верен вариант *b* реконструкции ручки (рис. 3. *b*), сходной будет и приподнятость вверх площадки ручки. Это редкий экземпляр согдийской торевтики, происходящий непосредственно с территории Хазарского каганата, поэтому чашка выступает одним из реальных образцов, которому теоретически могли подражать салтовские торевты. Чашка из Томыза (рис. 4. 3) принадлежит восточносогдийской «школе С». Найдена она в Прикамье, что позволяет предполагать знакомство с такой

летбől származó edénnyel mutatnak hasonlóságot, amelynek belső felületét ugyanúgy aranyozás borítja, mint a korobcsinói csésze belsejét (DARKEVIC 1976, № 57, табл. 16. 2).

Bármilyen furcsának is tűnik, de a korobcsinói csésze közeli formái párhuzamaként a 'Vlagyimir Davidovics fejedelem csészéje' néven ismert rusz leletet említhető. Az ennek a tárgynak a keletkezéséről folyó paleográfiai vitában – 12. vagy 14. század (vö. TURILOV 2009; MEDINCEVA 2012) – sokkal valószínűbb A. A. Turilov álláspontja, a csésze párhuzamai ugyanis csak az Arany Horda időszakából ismertek (ld. SZMIRNOV 1909, № 241, табл. CVI; KRAMAROVSKIJ 2001, кат. 48, кат. 110). Ezenkívül egy másik tárgytípus is említhető, de csak igen távoli párhuzamként: a függőleges peremű 12. századi bizánci csészék (DARKEVIC 1975, 264, ил. 163–164, ил. 180–181; MARSÁK–KRAMAROVSKIJ 1996, кат. 66–68).

A korobcsinói leletet a füllel ellátott 8–9. századi csészékkel is érdemes összevetni. Ezek közül mindössze három érdemel különösebb figyelmet: a tomizi, a plehanovai és a Don torkolatánál előkerült példány (SZMIRNOV 1909, № 110, табл. LXV; ORBELI–TREVER 1935, 35, табл. 54; MARSÁK 1971, T20, 42, рис. 22, рис. 25; MARSÁK 2017, рис. 57, рис. 81; DARKEVIC 1976, № 65, 114, табл. 8. 6, табл. 9. 1–3, табл. 57. 1–3). A Don torkolatánál talált csésze a Marsak-féle szogd 'A' iskolához tartozik. Ez a lelet csak két dologban mutat hasonlóságot a korobcsinói csészével, ez pedig az ívelt alj és a plasztikus díszítéssel ellátott perem. Utóbbit egy, a csésze felületén körbefutó sáv választja el az edény többi részétől, amelyet a korobcsinói csészével ellentétben befelé mutató fenyőág-mintával (<) díszítettek (4. kép 2). Ha a korobcsinói csésze rekonstrukciójának 'B' változata (3. kép *b*) a helyes, akkor a fül ívelt hüvelykujjtartó felülete egy újabb párhuzam a két tárgy között. A szogd fémművesség eme ritka példánya közvetlenül a Kazár Kagánátus területéről származik, ezért a Don torkolatánál előkerült csésze egyike lehet azon mintadaraboknak, amelyeket utánozva a szaltovói ötvösök dolgozhattak. A tomizi csésze (4. kép 3) a keleti szogd 'C' iskolához tartozik. Ez a lelet a Káma folyó vidékéről származik, ez alapján pedig feltételezhetjük, hogy az Urál-vidék népességének körében ismertek voltak az ilyen edények. A tárgy talpát nem számítva ez a lelet formailag közelebb áll a korobcsinói csészéhez,

посудой населения Приуралья. Если отбросить ножку, её форма даже ближе к чашке из Коробчино, чем у предыдущей аналогии. Кружка из д. Плеханова в Прикамье, известная только по фото и рисунку из архива Я. И. Смирнова (рис. 4. 1–1а), имеет даже более выраженное тулово, чем чашка из Коробчино; шейка отделена двумя рельефными поясками, но венчик отогнут наружу. В. П. Даркевич почему-то предполагал для неё работу «византийского мастера, знакомого с дальневосточными образцами» (ДАРКЕВИЧ 1976, 176). Сосуд скорее принадлежит к торевтике IX–X вв. круга Копенского чаатаса, созданной позднеатанскими ювелирами для кочевнической знати.

Поскольку форма и пропорции чашки из Коробчино не соответствуют точно синхронным металлическим изделиям, нельзя полностью исключать и влияние деревянной посуды, о которой информации, разумеется, в нашем распоряжении ещё меньше из-за проблем сохранности органики. Близкие по пропорциям деревянные чашки, в частности, известны в погребениях тюрков Алтая (КУБАРЕВ 2005, табл. 56. 6) и алан Кавказа (ДЗАТТИАТЫ 2014, табл. LXIV. 11). Если сосуд из Коробчино изначально делался по заказу кочевника, его пропорции должны были определяться удобством ношения и транспортировки, отсюда и его сходство по пропорциям с более приземистыми деревянными чашами тюрков и металлическими сосудами золотоордынского времени.

Ещё одна серебряная кружка из Томынского клада – с изображением павлинов вокруг «древа жизни» (рис. 4. 4), относимая В. П. Даркевичем и Н. А. Фояковой к продукции восточноевропейской мастерской, работавшей в Хазарском каганате (ДАРКЕВИЧ 1976, 167; ФОЯКОВА 2010, 43–44, 58), резко отличается от чашки из Коробчино по форме, но сходна с ней по принципу декорирования – расположением орнаментального пояска в верхней части сосуда при гладкой нижней половине. Если бы изготовитель коробчинской чашки дошёл до конца замысел покрыть фон между цветочными бутонами надчеканкой кружочками, её стиль оформления был бы ещё ближе томызской.

Из 9-ти бутонов, которыми украшен сосуд из Коробчино, три каплевидной формы (рис. 2. 1,

mint a Don torkolatánál előkerült példány. A szintén a Káma folyó vidékéről származó plehanovai edény csak Ja. I. Szmirnov archívumának egy fotója és egy rajza alapján ismert (4. kép 1–1a). Teste sokkal kidolgozottabb, mint a korobcsinói csészéé, nyakát egy két sávban körbefutó domborított díszítés határolja, pereme viszont kifelé hajlított. V. P. Darkevics valamiért azt feltételezte, hogy a tárgy készítője egy olyan „bizánci mester, aki ismerte a távol-keleti mintadarbokat” (DARKEVICS 1976, 176). A plehanovai edény azonban valószínűleg inkább a Kopenszkij csaatasz-i temető leletkörének 9–10. századi ötvöstárgyai közé tartozik, amelyeket késő Tang-kori ötvösök készítettek előkelő nomádok számára.

Mivel a korobcsinói csésze formája és arányai nem felelnek meg pontosan a vele egykorú fémedényeknek, ezért a faedények hatása sem zárható ki teljesen, utóbbiakról azonban – a szerves anyagok konzerválódásának problémája miatt – érthető módon még kevesebb információval rendelkezünk. Hasonló arányokkal rendelkező facsészék többek között az altaji török nyelvű népek (KUBARJEV 2005, табл. 56. 6) és a kaukázusi alánok (DZATTIATYI 2014, табл. LXIV. 11) sírjaiból ismertek. Amennyiben a korobcsinói csésze eredetileg is egy nomád megrendelő számára készült, akkor annak arányait a praktikus használhatóság és hordozhatóság szempontjai határozták meg. Ez megmagyarázná, hogy a tárgy arányait tekintve miért hasonlít a török nyelvű népek által használt jóval alacsonyabb faedényekre és az Arany Horda korabeli fémedényekre.

A tomizi kincsleletből azt az ezüstcsészét is érdemes megemlíteni, amelyet egy életfa díszít, körülötte pedig pávák láthatók (4. kép 4). Ez a tárgy V. P. Darkevics és N. A. Fonyakova szerint egy olyan kelet-európai műhelyben készült, amely a Kazár Kaganátus területén működött (DARKEVICS 1976, 167; FONYAKOVA 2010, 43–44, 58). A tomizi pávás csésze formailag élesen különbözik a korobcsinói csészétől, a díszítés koncepciója azonban hasonló (a tárgy felső részén egy díszített sáv fut körbe, alsó része díszítetlen). Ha a korobcsinói csésze készítője befejezte volna a virágbimbók közötti felület poncolását, akkor stílusa még jobban hasonlítana a tomizi pávás csészére.

A korobcsinói csészén látható kilenc virágbimbó közül három csepp alakú (2. kép 1, 3, 6), a többi lekerekített (2. kép 2, 4, 5). A csepp alakú virág-

3, 6), остальные скруглены (рис. 2, 2, 4, 5). Каплевидные бутоны полностью повторяют форму и особенности разграфки бутонов (рис. 5. 1–4) на согдийских блюдах из Слудки и Кытманова (СМИРНОВ 1909, № 49, 107; ОРБЕЛИ–ТРЕВЕР 1935, табл. 23, табл. 24; МАРШАК 1971, Т17, 18, рис. 6, 6; МАРШАК 2017, рис. 22, рис. 23, рис. 25, рис. 26; ДАРКЕВИЧ 1976, № 26, 60, табл. 5. 3–4), но выполнены очень неуверенной рукой. А вместо золочения фона вокруг бутонов на чашке из Коробчино видим сплошное золочение всего орнаментального пояса. В сумме с ошибкой при пайке ручки и брошенной в самом начале надчеканкой фона это указывает на весьма кустарный уровень мастерской, изготовившей коробчинскую чашку по сравнению с согдийскими центрами. Открытие комплекса сосудов из пещеры Кури Кале (ALIBAIGI ET AL. 2017, fig. 9–34) подтвердило предположения ряда исследователей о серьезном падении уровня торевтики в северо-западных провинциях Ирана в конце VII–VIII вв., но и в форме сосудов, и в их декоре здесь продолжались сасанидские традиции, к которым не имеет отношения чашка из Коробчино.

А. В. Гадло первым указал на факт повторения бутонов серебряных блюд из Кытманова и Слудки в декоре предметов салтовской культуры (ГАДЛО 1968, 224–225, рис. 1, рис. 4) на примере костяного изделия из Керченского музея (рис. 5. 5). Б. И. Маршак отнёс данные сосуды к «школе А», предположив заимствование именно из этого источника салтовскими ювелирами мотивов «трилистника» и «трёхлепесткового полураскрытого лотоса», на базе которых и была создана в дальнейшем вся салтовская растительная орнаментика (MARSCHAK 1986, 336–341, Fig. 218; МАРШАК 2017, 347–352). Идею развила далее на салтовских материалах Н. А. Фonyaкова в целой серии статей, диссертации и обобщающей результаты монографии (Фonyaкова 1986; Фonyaкова 1988; Фonyaкова 2010 и др.). Салтовский декор, наиболее близко повторяющий бутоны сосудов из Кытманова и Слудки, был оценен Н. А. Фonyaковой как «I этап освоения лотоса» (Фonyaкова 1986, рис. 4; Фonyaкова 2010, рис. 25). После выделения раннесалтовского горизонта I, предшествующего времени появления «классических» салтовских стилей, поясные и сбруйные

bimbók formailag és vonalvezetésük tekintetében pontosan követik a szludkai és kitmanovai szogd edényen megfigyelhető motívumokat (5. kép 1–4) (SZMIRNOV 1909, № 49, 107; ORBELI–TREVER 1935, табл. 23, табл. 24; MARSÁK 1971, T17, 18, рис. 6, 6; MARSÁK 2017, рис. 22, рис. 23, рис. 25, рис. 26; DARKEVICS 1976, № 26, 60, табл. 5. 3–4), azzal a különbséggel, hogy a korobcsinói csésze díszítését egy igencsak tapasztalatlan ötvös készítette. További eltérés, hogy utóbbi tárgyon nem csak a virág-bimbók körüli háttérret aranyozták be, hanem a teljes díszített sávot. A fül forrasztási hibái és a díszített sáv poncolásának félbehagyása alapján összességében azt mondhatjuk, hogy a korobcsinói csésze a szogd központok színvonalához képest egy kontrármunka eredménye. A Kuri Kale barlangból előkerült edénylelet (ALIBAIGI ET AL. 2017, fig. 9–34) megerősítette azt a számos kutató által megfogalmazott feltételezést, amely szerint a 7. század végén és a 8. században Irán északnyugati területein jelentős mértékben romlott a fémművesség színvonala, az edények formája és díszítése viszont megőrizte a szászánida tradíciót, amellyel azonban a korobcsinói csésze semmilyen kapcsolatot sem mutat.

A. V. Gadlo egy, a Kercsi Helytörténeti Múzeum gyűjteményében található faragott csontkészítmény (5. kép 5) alapján elsőként mutatott rá arra a tényre, hogy a szaltovói kultúrához köthető tárgyakat a szludkai és kitmanovai ezüstedényen látható virág-bimbók utánzatai díszítik (GADLO 1968, 224–225, рис. 1, рис. 4). B. I. Marsak ezeket az edényeket a szogd 'A' iskola készítményei közé sorolta, és azt feltételezte, hogy a szaltovói ötvösök pontosan innen vették át a 'hármalevél' és a 'félíg kinyílt, háromszirmú lótosz' motívumát, amelyek alapján később az egész szaltovói növényi ornamentika kifejlődött (MARSCHAK 1986, 336–341, Fig. 218; MARSÁK 2017, 347–352). Ezt az elképzelést N. A. Fonyaкова számos tanulmányában, a kandidátusi disszertációjában, valamint az eddigi kutatási eredményeket összefoglaló monográfiájában fejlesztette tovább (FONYAKOVA 1986; FONYAKOVA 1988; FONYAKOVA 2010 stb.). A kutató a szludkai és kitmanovai ezüstedényt díszítő virág-bimbók legközelebbi szaltovói utánzatait „a lótosz minta átvételének I. fázisa”-ként értékelte (FONYAKOVA 1986, рис. 4; FONYAKOVA 2010, рис. 25). A kora szaltovói I. horizont elkülönítése után, amely időben megelőzte a 'klasszikus' szaltovói stílusokat,

украшения, повторяющие стиль согдийско-хорасанской торевтики, в нашей периодизации заняли уверенное место в хронологическом горизонте II салтовской КИО (КОМАР 1999, 129–131, табл. 4).

С. А. Плетнёва сначала отрицала хронологическое значение стилей прикладной салтовской торевтики, считая, что почти все они появляются ещё в «ранней» группе катакомб Дмитриевского могильника и далее сосуществуют (ПЛЕТНЁВА 1989, 163–168). Но позже в совместной работе с Т. И. Макаровой пояса Дмитриевки с растительным декором были разделены на две группы (условно с «лотосовидным» и «цветочным» орнаментами), и исследователи признали, что первая группа появляется несколько ранее второй, хотя далее и наблюдается смешение стилей. Под влиянием работ В. П. Даркевича, Б. И. Маршака и Н. А. Фоняковой исследователи также связали салтовский «лотосовидный» орнамент с мотивом «плода лотоса» (точнее, «мирового дерева») сасанидской и согдийской торевтики (МАКАРОВА–ПЛЕТНЁВА 2002, 107–114, рис. 1–3).

Недавняя попытка А. М. Голубева радикального пересмотра источников стилей салтовской торевтики и сведения «лотосовидного» декора всего лишь к «деградации» стиля «перевязанной пальметты» конца VII–VIII вв. (ГОЛУБЕВ 2018, 370–373), несмотря на масштабность задач, странным образом полностью лишена разбора аргументации предшественников и сравнительного блока аналогий, ограничена рамками узкого региона, и поэтому относится скорее к жанру *argumentum ad ignorantiam*.

На предметах салтовской торевтики горизонта II «сжатый бутон» согдийских блюд из Слудки и Кытманова используется как в виде самостоятельного элемента, полностью определяя форму бляшек (рис. 5. 6–10), так и виде более сложных композиций (рис. 5. 11–12, 16). Хорошо заметно и разделение изображений на плоские (рис. 5. 5–8, 11, 12, 16), декор в которых прочерчен углублёнными линиями, и рельефные (рис. 5. 9–10) с двухуровневой передачей стебля, лепестков и пестика бутона. Собственно, эта разница исполнения заметна и на самих блюдах из Слудки и Кытманова (рис. 5. 1–4), т.е. задана она уже источниками подражания. В салтовских

а szogd–horászáni stílust utánzó öv- és lószerszám-díszeket már biztosabban sorolhattuk a II. szaltovói horizontba (КОМАР 1999, 129–131, табл. 4).

Sz. A. Pletnyova kezdetben elutasította azt a felvetést, hogy a szaltovói fémművesség stílusai kronológiai jelentőséggel bírnának. Úgy gondolta, hogy a dmitrijevkaei kamrasíros temető 'korai' sírjaiban már szinte mindegyik feltűnt közülük, és így egymással párhuzamosan léteztek (PLETNYOVA 1989, 163–168). Később azonban a dmitrijevkaei temetőből származó övek növényi díszítéséről szóló, T. I. Makarovával közösen írt tanulmányában két csoportot különített el ('lótusz alakú' és 'virágos' díszítések). A két kutató arra az eredményre jutott, hogy az első csoport valamivel korábban tűnt fel, mint a második, bár a későbbiekben ennek a két stílusnak a keveredése is megfigyelhető. V. P. Darkevics, B. I. Marsak és N. A. Fonyakova munkáinak hatására a szaltovói 'lótusz alakú' díszítést ők is a szászánida és szogd fémművességből ismert 'lótuszvirág' motívummal, pontosabban a 'világfával' hozták összefüggésbe (МАКАРОВА–ПЛЕТНЮВА 2002, 107–114, рис. 1–3).

A. M. Golubjev a közelmúltban arra tett kísérletet, hogy alapjaiban felülvizsgálja a szaltovói fémművesség stílusainak forrásait, és azt is megpróbálta levezetni, hogy a 'lótusz alakú' díszítés pusztán a 7. század végi – 8. századi 'fonódó palmattás' stílus leegyszerűsített változata lenne (ГОЛУБЕВ 2018, 370–373). A feladat nagyságának ellenére azonban Golubjev munkájából különös módon a korábbi kutatók véleményének áttekintése és a párhuzamok átfogó elemzése is teljes mértékben hiányzik. Az analógiák vizsgálata csak egy kis régióra korlátozódik, tanulmánya így leginkább az *argumentum ad ignorantiam* (a nemtudás mint érv) műfajába sorolható.

A szaltovói fémművesség II. horizontjába tartozó tárgyakon a szludkai és kitmanovai szogd edényről ismert 'összenyomott virágbimbó' motívum egyrészt önálló elemként tűnik fel, teljes mértékben meghatározva a veretek formáját (5. kép 6–10), másrészt jóval összetettebb kompozíciókon is előfordul (5. kép 11–12, 16). Az is jól látható, hogy az említett motívumnak két típusa van: a lapos változat esetében a díszítést bevéselt vonalakkal alakították ki (5. kép 5–8, 11, 12, 16), a plasztikus változat esetében pedig a virágbimbó szárát, szirmait és bibéjét két szintben ábrázolták (5. kép 9–10). Ez az eltérés a szludkai és kitmanovai edényen is megfigyelhető



Рис. 5. Аналогии декора чаши из Коробчино на согдийских (1–4) и салтовских (5–16а) изделиях. 1–2: Блюдо из Слудки (детали); 3–4: Блюдо из д. Кытманова (детали); 5: Костяное изделие из Керченского музея (деталь) (по Гадло 1968); 6–7: Верхний Салтов I, кат. 22; 8: Нетайловка, п. 23 (по Березовец 1961); 9: Верхний Салтов IV, кат. 3; 10–11а: Нижне-лубянский, кат. 6 (10–11: по фото А. Тюрка; 11а: рисунок автора); 12: Верхний Салтов IV, погребение коня № 4 (деталь начальника); 13: Ковчи из Коцкого городка (деталь); 14: Верхний Салтов IV, кат. 105; 15: Мохнач, комплекс 55 (по Колода 2011а); 16–16а: Нетайловка, п. 480 (1–2, 6–7, 9, 12–14: фото автора; 16: по Аксёнов 2012; 16а [деталь]: по фото В. С. Аксёнова)

5. kép. A korobcsinói csésze díszítésének párhuzamai szogd (1–4) és szaltovói (5–16a) tárgyakon. 1–2: A szludkai edény (részlet); 3–4: A kitmanovai edény (részlet); 5: Csontfaragvány a Kercsi Helytörténeti Múzeum gyűjteményéből (részlet) (Gadlo 1968); 6–7: Verhnyij Szaltov I. lelőhely, 22. kamrasír; 8: Nyetajlovka 23. sír (Berezovec 1961); 9: Verhnyij Szaltov IV. lelőhely, 3. számú lósr (a lófejdisz részlete); 13: A Kockij gorodok-i nyeles tál (részlet); 14: Verhnyij Szaltov IV. lelőhely, 105. kamrasír; 15: Mohnacs, 55. számú leletgyűjtés (Koloda 2011a); 16–16a: Nyetajlovka 480. sír (1–2, 6–7, 9, 12–14: a szerző felvétele; 16: Akszjonov 2012; 16a [részlet]: V. Sz. Akszjonov fotója)

комплексах рельефные и плоские детали также могли смешиваться на одном ремне (напр. Аксёнов 2011, рис. 3. 5–8), хотя закономерно возникает дилемма, не идёт ли речь о нескольких этапах добавления бляшек на ремень. В кат. 6 Нижнелубянского могильника (Фонякова 2010, рис. 2, рис. 26. 6–7) к бляшкам с рельефным исполнением прилагались плоские без декора, которые сам собственник попытался украсить граффити (рис. 5. 10–11).

В технике выколочки в салтовских комплексах чаще всего выполнены женские туалетные коробочки и конские начельники. Первые обычно без декора, а вот среди начельников, выполненных из бронзы с позолотой (Плетнева 1989, рис. 41–42; Аксёнов 2001–2002, рис. 2. 1, рис. 4. 1, рис. 5. 1, рис. 7; Аксёнов 2005, рис. 2. 1, рис. 5. 1; Габуев 2005, кат. 115, кат. 116, кат. 120, кат. 131; Львова 2012, кат. 559; Дзаттиаты 2010, табл. VIII. 2, табл. XX. 1, табл. XXII. 1), встречаются и экземпляры с чеканным растительным орнаментом. Ближе всего по стилю оформления чашке из Коробчино начельник из погребения коня № 4 Верхнесалтовского могильника (рис. 5. 12), где видим «скруглённую» версию салтовских бутонов, относительно редко встречаемую среди поясных бляшек (рис. 5. 9). Большинство бутонов коробчинской чашки скруглены ещё больше, до «почковидной» формы (рис. 2. 2, 4–5), характерной для бутонов салтовских предметов горизонта III (Комар 1999, табл. 4; Комар 2018, рис. 39), где наблюдается уже полная схематизация проработки лепестков (рис. 5. 14–15). Причём последнюю наблюдаем даже на ковше из Коцкого городка (рис. 5. 13), несомненно выполненным ювелиром высокого уровня. Создаётся впечатление, что чашка из Коробчино была изготовлена на начальной стадии изменения моды от горизонта II к горизонту III, когда схематизация бутона ещё не стала каноном, и мастер даже смешивал бутоны двух форм в рамках одного изделия. Такой рубеж, как мы уже аргументировали, приходится на ок. 840 г. (Комар 2018, 153–159, 241–242).

Заполнение фона надчеканкой в виде мелких кружков (для литых изделий наносившихся по воску) – достаточно редкий приём на салтовских предметах, но всё же известный (Аксёнов 2001,

5. *kép 1–4*), vagyis már a szaltovói másolatok alapjául szolgáló tárgyakon is jelen volt. A szaltovói leletegyüttesekben ugyanahhoz a szíjhoz plasztikus és lapos díszítmények egyaránt tartozhattak (pl. AKSZJONOV 2011, рис. 3. 5–8), bár természetesen felmerül a kérdés, hogy egyszerűen nem csak arról van-e szó, hogy az egyes díszítmények eltérő időszakokban kerültek rá ezekre az övekre. A Nyizsnyije Lubjanki-i temető 6. kamrasírájában (FONYAKOVA 2010, рис. 2, рис. 26. 6–7) a plasztikus díszítésű veretek mellett sima, díszítetlen példányok is voltak, amelyeket az öv viselője próbált meg bekarcolásokkal díszíteni (5. *kép 10–11*).

A kalapálással készült szaltovói tárgyak között elsősorban női piperedobozokat, valamint lófejdíszeket találunk. Előbbiek többnyire díszítetlenek, az aranyozott bronz lófejdíszek között azonban poncolt növényi mintával ellátott példányok is előfordulnak (PLETNYOVA 1989, рис. 41–42; AKSZJONOV 2001–2002, рис. 2. 1, рис. 4. 1, рис. 5. 1, рис. 7; AKSZJONOV 2005, рис. 2. 1, рис. 5. 1; GABUJEV 2005, кат. 115, кат. 116, кат. 120, кат. 131; LVOVA 2012, кат. 559; DZATTYIATI 2010, табл. VIII. 2, табл. XX. 1, табл. XXII. 1). A korobcsinói csésze díszítésének stílusához a Verhnyij Szaltov-i temető 4. számú lósírából előkerült lófejdísz áll a legközelebb (5. *kép 12*), amelyen egy, az övveretek között viszonylag ritkán előforduló 'lekerekített' szaltovói virágbimbó látható (5. *kép 9*). A korobcsinói csészét díszítő virágbimbók többsége még ennél is jobban lekerekített, ezek gyakorlatilag 'rügy' alakúak (2. *kép 2, 4–5*). A 'rügy' motívum a III. szaltovói horizontba tartozó tárgyakat díszítő virágbimbók jellemzője (KOMAR 1999, табл. 4; KOMAR 2018, 39. *kép*), ezek esetében a szirmok ábrázolása teljesen sematikussá válik (5. *kép 14–15*). Ebbe a tendenciába illeszkedik a Kockij gorodok-i nyeles tál is (5. *kép 13*), amelyet egyértelműen egy magas színvonalon dolgozó ötvös készített. Úgy gondoljuk, hogy a korobcsinói csésze a II. és III. horizont közötti átmeneti időszak elején készült, amikor a virágbimbó sematikus ábrázolása még nem vált általánossá, az ötvös pedig ugyanazon a tárgyon a motívum mindkét változatát alkalmazta. Ez az átmeneti időszak, amint azt egy korábbi munkánkban már levezettük, 840 körülre keltezhető (KOMAR 2018, 153–159, 241–242).

A díszítés háttérének poncolt köröcskével történő kitöltése (öntött tárgyak esetében ezek a viasz

рис. 4. 17; АКСЁНОВ 2012, рис. 1. 4; Колода 2011, рис. 4. 1–2; Колода 2011а, рис. 1. 1). Особенно интересен пример фибулы из п. 480 Нетайловки, где таким образом заполнена только половина фона щитка (рис. 5. 16–16а). Как и в случае с чашкой из Коробчино, мастер, скорее всего, спешил закончить изделие к приезду заказчика, жертвуя стилиевой завершенностью предмета. Нетайловские фибулы (рис. 5. 16) (ПАРХОМЕНКО 1983, рис. 8. 1) также демонстрируют и использование «ёлочного» декора.

Металлических сосудов, предположительно изготовленных на территории Хазарского каганата, на данный момент всего несколько. К таковым относятся уже упоминавшиеся выше серебряные ковш из Коцкого городка (ДАРКЕВИЧ 1976, табл. 54. 5–9, кат. 27; МАРШАК–КРАМАРОВСКИЙ 1996, кат. 27; ФОНЯКОВА 2010, рис. 15; ТОРГОВЕВ–АХМЕДОВ 2016, кат. 191) и кружка с павлинами из Томынского клада (СМИРНОВ 1909, № 116, табл. LXVII; ОРБЕЛИ–ТРЕВЕР 1935, табл. 57; МАРШАК 1971, Т40; МАРШАК 2017, рис. 91–93; ДАРКЕВИЧ 1976, табл. 54. 1), а также бронзовый ковшик из к. 17 Кипского могильника (Конииков 1989, рис. 1–7). Сравнение этих сосудов между собой малопродуктивно. Первая проблема – они не похожи ни по форме, ни по орнаментике, ни по технике исполнения. Вторая – ни один из них не обнаружен на территории собственно Хазарии. В случае с кружкой из Томыза не ясно направление влияния: это салтовские поясные украшения натолкнули мастера на мысль украсить в том же стиле сосуд, или всё же серебряная посуда в стиле томызской кружки повлияла на стиль салтовских поясов, подобно блюдам из Слудки и Кытманова? Сохранность орнамента на литом кипском ковшике, к сожалению, не даёт достаточной детализации, чтобы идентифицировать «деревья» из его сцен именно как салтовский декор. Тождественность растительного декора ковша из Коцкого городка салтовскому никаких сомнений не вызывает, но он литой и имеет мало точек соприкосновения с коробчинской чашкой; отметить можно разве что круглодонность обоих сосудов. Что касается поступлений XXI века с черного рынка (ТОРГОВЕВ–АХМЕДОВ 2016, кат. 190), то, увы, в целях чистоты научного эксперимента они пока

öntőmintára kerültek) а салтовói tárgyakon meglehetősen ritka jelenség, de nem példa nélküli (AKSZIJONOV 2001, рис. 4. 17; AKSZIJONOV 2012, рис. 1. 4; KOLODA 2011, рис. 4. 1–2; KOLODA 2011а, рис. 1. 1). Különösen érdekes a nyetajlovkai 480. sírból származó fibula, ebben az esetben ugyanis csak a láb felét díszítették ilyen módon (5. kép 16–16a). A korobcsinói csészéhez hasonlóan a fibula készítője is feltehetően a megrendelő érkezése miatt siethetett a tárgy elkészítésével, aminek a díszítés egységessége látta kárát. A nyetajlovkai fibulákon (5. kép 16) (PARHOMENKO 1983, рис. 8. 1) szintén megfigyelhető a 'fenyőágminta' alkalmazása.

Jelenleg csak néhány olyan fémedényt ismerünk, amelyről az feltételezhető, hogy a Kazár Kaganátus területén készült. Ilyen például a fentiekben már említett Kockij gorodok-i nyeles tál (ДАРКЕВИЧ 1976, табл. 54. 5–9, кат. 27; МАРШАК–КРАМАРОВСКИЙ 1996, кат. 27; ФОНЯКОВА 2010, рис. 15; ТОРГОВЕВ–АХМЕДОВ 2016, кат. 191) és a tomizi kincsleletből származó pávás csésze (СМИРНОВ 1909, № 116, табл. LXVII; ОРБЕЛИ–ТРЕВЕР 1935, табл. 57; МАРШАК 1971, Т40; МАРШАК 2017, рис. 91–93; ДАРКЕВИЧ 1976, табл. 54. 1), valamint egy bronzból készült kis méretű nyeles tál a kipi temető 17. kurgánjából (Конииков 1989, рис. 1–7). Ennek a három tárgynak az egymással történő összehasonlítása nem hozna túl sok eredményt. Az egyik probléma az, hogy sem formájukban, sem díszítésükben, sem pedig készítőtechnikájukban nem hasonlítanak egymásra. A másik hátráltató tényező, hogy a három lelet közül egyik sem Kazária területéről származik. A tomizi pávás csésze díszítésének eredete nem egyértelmű: vajon a tomizi csésze készítője vette át a салтовói övdíszek mintakincsét, vagy az övdíszeket készítő салтовói ötvösök utánozták egy olyan ezüstedény díszítését, amely ugyanolyan stílusban készült, mint a tomizi csésze? Utóbbi lehetőségre jó példa a szлудкай és a китмановай edény díszítése, ennek hatása ugyanis több különböző салтовói tárgytypuson is megtalálható. A kipi temetőből származó kis méretű, öntött nyeles tál díszítése sajnos nem maradt meg olyan jó állapotban ahhoz, hogy a tárgyon lévő 'fa' motívumokat салтовói elemként lehessen meghatározni. A Kockij gorodok-i nyeles tál növényi díszítése minden kétséget kizáróan azonos a салтовói ornamentikával, ez a tál azonban öntéssel készült, és talán csak egyetlen dolog, az ívelt alj tekintetében mutat hason-

должны игнорироваться, дабы случайно не ввести в систему научного знания фантазию ловких антикваров.

Основной сравнительной базой в нашем распоряжении остаётся не элитарная, а «массовая» салтовская торевтика, которая демонстрирует наличие технологических навыков выколотки объёмных предметов, золочения, нанесения декора чеканкой, а также присутствие полного спектра декоративных мотивов, использованных при изготовлении серебряной чашки из Коробчино. Эти обстоятельства в комплексе с отличием уровня исполнения чашки из Коробчино от продукции стационарных согдийских мастерских VIII–IX вв. позволяют заключить, что сосуд изготовлен на территории салтовской КИО в 30–40-х гг. IX в., в период союзнических отношений древних мадьяр с Хазарским каганатом.¹

лóságot a korobcsinói csészével. Azokat a fekete piacról származó tárgyakat, amelyek a 21. században kerültek a kutatók látókörébe (TORGÓJEV–AHMEDOV 2016, kat. 190), a tudományos eredmények tisztaságának megőrzése érdekében sajnos egyelőre ignorálnunk kell, nehogy véletlenül olyan tárgyak is bekerüljenek a tudományos köztudatba, amelyek csupán ügyeskedő régiségkereskedők fantáziájának a szüleményei.

Az összehasonlítás alapját képező szaltovói ötvöstárgyak nem a társadalmi elit, hanem a szélesebb társadalmi rétegek által használt készítmények közül kerülnek ki. Ezek a következő technikákkal készültek: kalapálás (nagyobb edények esetében), aranyozás, poncolás, valamint számos olyan díszítő motívum, amely a korobcsinói ezüstcsészén is megfigyelhető. Ezek a körülmények, valamint az, hogy a korobcsinói csésze technikai színvonala eltér a 8–9. századi szogd műhelyek termékeinek átlagszínvonalától, arra engednek következtetni, hogy a korobcsinói csésze a szaltovói kultúrkör területén készült a 830–840-es években, abban az időszakban, amikor a korai magyarság szövetségben állt a Kazár Kaganátussal.¹

¹ Выражаем признательность А. Тюрку и В. С. Аксёнову за предоставленные фотографии и возможность использования материалов.

¹ Ezúton fejezzük ki köszönetünket Türk Attilának és V. Sz. Akszonovnak fényképeik és anyagaik rendelkezésünkre bocsátásáért.

ЛИТЕРАТУРА / IRODALOM

- ADAKSZINA ET AL. / АДАКСИНА И ДР. 2011: Адаксина, С. Б. и др.: *Восток и Запад. Искусство исламского мира. Каталог выставки*. Санкт-Петербург 2011.
- AKSZJONOV / АКСЁНОВ 2001: Аксёнов, В. С.: Рубежанский катакомбный могильник салтово-маяцкой культуры на Северском Донце. *Донская археология* 2001:1–2, 62–78.
- AKSZJONOV / АКСЁНОВ 2001–2002: Аксёнов, В. С.: Комплексы с конскими начальниками из Верхнесалтовского катакомбного могильника. *Stratum plus* 5 (2001–2002) 270–281.
- AKSZJONOV / АКСЁНОВ 2005: Аксёнов, В. С.: Салтовские кремационные комплексы с конскими начальниками из бассейна Северского Донца. *Хазарский альманах* 4 (2005) 182–198.
- AKSZJONOV / АКСЬОНОВ 2011: Аксьонов, В. С.: Похоронения 472 Нетайлівського могильника салтівської культури. *Археологія* 2011:1, 90–96.
- AKSZJONOV / АКСЁНОВ 2012: Аксёнов, В. С.: Фибулы из захоронений Нетайловского могильника как индикатор ранней группы личных украшений салтовского населения Подонцовья. *Хазарский альманах* 10 (2012) 4–31.
- ALIBAIGI ET AL. 2017: Alibaigi, S. – Bisotuni, A. M. – Rahimi, F. – Khosravi, Sh. – Alibaigi, H.: The Late Sasanian Treasury of Qouri Qaleh Cave: Votive Offerings for a Mithra Temple in Kermanshah, Western Iran. *Iran* 55:2 (2017) 227–252. <https://doi.org/10.1080/05786967.2017.1355515>
- BÁLINT 2004: Bálint Cs.: *A nagyszentmiklósi kincs. Régészeti tanulmányok*. Budapest 2004.
- BEREZOVEC / БЕРЕЗОВЕЦ 1961: Березовец, Д. Т.: *Отчет о раскопках грунтового могильника в с. Нетайловка*. Научный архив Института археологии НАНУ. Фонд 64, № 1959-61/6-а. Киев 1961.
- BERGNER–ZHUBER–OKROG 2017: Bergner, S. – Zhuber-Okrog, K.: Catalogue. In: Bergner, S. – Nikolov, G. – Stanilov, S. – Zhuber-Okrog, K.: *The Nagyszentmiklós Gold Treasure*. National Archaeological Museum, Catalogues. Sofia 2017, 77–161.
- ВОКИЙ–ПЛЕТНЮОВА / БОКИЙ–ПЛЕТНЁВА 1988: Бокий, Н. М. – Плетнёва, С. А.: Захоронение семьи воина-всадника X в. в бассейне Ингула. *Советская археология* 1988:2, 99–115.
- ВОКИЙ–ПЛЕТНЮОВА 1989: Bokij, N. M. – Pletnyova, Sz. A.: Nomád harcos család 10. századi sírjai az Ingul folyó völgyében (Захоронение семьи война-кочевника X века в бассейне Ингула). *Archaeologiai Értésítő* 116 (1989) 86–97.
- CSURILOVA–HODASZ / ЧУРИЛОВА–ХОДАС 2011: Чурилова, Л. Н. – Ходас, В. А.: Древневенгерские памятники в коллекции Днепропетровского национального исторического музея им. Д. И. Яворницкого. В: *Мадяри в Середньому Подніпров'ї*. Археологія і давня історія України 7. Гол. ред.: Моця, О. П. Київ 2011, 100–104.
- DARKEVICS / ДАРКЕВИЧ 1975: Даркевич, В. П.: *Светское искусство Византии. Произведения византийского художественного ремесла в Восточной Европе X–XIII века*. Москва 1975.
- DARKEVICS / ДАРКЕВИЧ 1976: Даркевич, В. П.: *Художественный металл Востока VIII–XIII вв. Произведения восточной торевтики на территории европейской части СССР и Зауралья*. Москва 1976.
- DZATTYATI / ДЗАТТИАТЫ 2010: Дзаттиаты, Р. Г.: *Снаряжение коня и всадника (по материалам Даргавского катакомбного могильника)*. Владикавказ 2010.
- DZATTYATI / ДЗАТТИАТЫ 2014: Дзаттиаты, Р. Г.: *Аланские древности Даргавса*. Владикавказ 2014.
- FONYAKOVA / ФОНЯКОВА 1986: Фонякова, Н. А.: Лотос в растительном орнаменте металлических изделий салтово-маяцкой культуры VIII–IX вв. *Советская археология* 1986:3, 36–47.
- FONYAKOVA / ФОНЯКОВА 1988: Фонякова, Н. А.: *Прикладное искусство Хазарии второй половины VIII – начала X вв. (по материалам художественной металлообработки): автореферат диссертации ... кандидата исторических наук*. Москва 1988.

- FONYAKOVA / ФОНЯКОВА 2010: Фонякова (Чувилло), Н. А.: *Прикладное искусство Хазарии второй половины VIII–X вв. по материалам художественной металлообработки*. Казань 2010.
- GABUJEV / ГАБУЕВ 2005: Габуев, Т. А.: *Аланский всадник. Сокровища князей I–XII веков: Каталог выставки*. Москва 2005.
- GADLO / ГАДЛО 1968: Гадло, О. В.: Графічні зображення на кістяному виробі салтово-маяцької культури. *Археологія* 21 (1968) 222–226.
- GOLUBJEV / ГОЛУБЕВ 2018: Голубев, А. М.: Хронология салтовских памятников Верхнего Подонцовья в контексте венгерской проблематики. В: *III-й Международный мадьярский симпозиум*. Ред.: Türk A. – Зеленков, А. С. Будапешт 2018, 367–400.
- GSCHWANTLER 2002: Gschwantler, K.: The Nagyszentmiklós treasure: catalogue 1–23. In: *The Gold of the Avars. The Nagyszentmiklós Treasure*. Eds.: Garam, É – Kovács, T. Budapest 2002, 14–44.
- HAN 1989: 韩伟: 海内外唐代金银器萃编. 西安 1989. Han, W.: *Collection of gold and silverware of the Tang Dynasty at home and abroad*. Xian 1989.
- KOLODA / КОЛОДА 2011: Колода, В. В.: Житло зі схованкою речей на городищі Мохнач. *Археологія* 2011:4, 91–98.
- KOLODA / КОЛОДА 2011a: Колода, В. В.: Исследования на городище Мохнач. В: *Археологічні дослідження в Україні* 2010 (2011) 190–191.
- KOMAR / КОМАР 1999: Комар, А. В.: Предсалтовские и раннесалтовский горизонты Восточной Европы. *Vita Antiqua* 2 (1999) 111–136.
- KOMAR / КОМАР 2006: Комар, А. В.: Перещепинский комплекс в контексте основных проблем истории и культуры кочевников Восточной Европы VII – начала VIII в. *Степи Европы в эпоху средневековья* 5 (2006) 7–244.
- KOMAR / КОМАР 2018: Комар, А. В.: *История и археология древних мадьяр в эпоху миграции (A korai magyarság vándorlásának történeti és régészeti emlékei)*. Eds.: Türk, A. – Budai, D. *Studia ad Archaeologiam Pazmaniensia* 11. – Magyar Őstörténeti Társaságport Kiadványok 5. Budapest 2018.
- KONYIKOV / КОНИКОВ 1989: Конииков, Б. А.: Раннесредневековый ковш из лесного Прииртышья. *Известия Сибирского отделения Академии наук СССР* 1 (1989) 43–51.
- KRAMAROVSKIJ / КРАМАРОВСКИЙ 2001: Крамаровский, М. Г.: *Золото Чингисидов: культурное наследие Золотой Орды*. Санкт-Петербург 2001.
- KUBARJEV / КУБАРЕВ 2005: Кубарев, Г. В.: *Культура древних тюрок Алтая (по материалам погребальных памятников)*. Новосибирск 2005.
- LÁSZLÓ-RÁCZ 1977: László, Gy. – Rácz, I.: *Der Goldschatz von Nagyszentmiklós*. Budapest 1977.
- LIU-HE 1964: 刘炎, 何质夫. 西安市东南郊沙坡村出土一批唐代银器[J]. *文物* 6 (1964) 30–32, 70–75. Liu, Y. – He, Zh.: A batch of silverware from the Tang Dynasty unearthed in Shapo Village, southeast suburb of Xi'an. *Cultural Relics* 6 (1964) 30–32, 70–75.
- LVOVA / ЛЬВОВА 2012: Львова, З. А.: История раскопок и исследования хазарской крепости Саркел. В: *Кочевники Евразии на пути к империи*. Ред.: Пиотровский, М. Б. Санкт-Петербург 2012, 206–217.
- MAKAROVA-PLETNYOVA / МАКАРОВА-ПЛЕТНЁВА 2002: Макарова, Т. И. – Плетнёва, С. А.: К вопросу о растительном орнаменте в металлопластике Хазарского каганата. В: *Поволжье и сопредельные территории в Средние века*. Труды ГИМ 135. Ред.: Егоров, В. Л. – Зеленева, Ю. А. Москва 2002, 107–114.
- MARSAK / МАРШАК 1971: Маршак, Б. И.: *Согдийское серебро*. Москва 1971.
- MARSAK / МАРШАК 2017: Маршак, Б. И.: *История восточной торевтики III–XIII вв. и проблемы культурной преемственности*. Санкт-Петербург 2017.
- MARSAK-KRAMAROVSKIJ / МАРШАК-КРАМАРОВСКИЙ 1996: Маршак, Б. И. – Крамаровский, М. Г. (ред.): *Сокровища Приобья*. Санкт-Петербург 1996.

- MARSCHAK 1986: Marschak, B. I.: *Silberschätze des Orients. Metallkunst des 3.–13. Jahrhunderts und ihre Kontinuität*. Leipzig 1986.
- MEDINCEVA / МЕДИНЦЕВА 2012: Медынцева, А. А.: Чара Владимира Давыдовича как свидетельство межкультурных контактов. *Поволжская археология* 2012:1, 144–157.
<https://doi.org/10.24852/pa2012.1.1.144.157>
- MELIKIAN-CHIRVANI 1974: Melikian-Chirvani, A. S.: The White Bronzes of Early Islamic Iran. *Metropolitan Museum Journal* 9 (1974) 123–151. <https://doi.org/10.2307/1512659>
- MÜLLER-WIENER 2016: Müller-Wiener, M.: Metalwork from the 10th to 13th centuries. In: *Herat Through Time: The Collections of Herat Museum and Archive*. Ancient Herat 3. Eds.: Franke, U. – Müller-Wiener, M. Berlin 2016, 89–116.
- ORBELI-TREVER / ОРБЕЛИ-ТРЕВЕР 1935: Орбели, И. А. – Тревер, К. В.: *Сасанидский металл: Художественные предметы из золота, серебра и бронзы*. Москва–Ленинград 1935.
- ПАРХОМЕНКО / ПАРХОМЕНКО 1983: Пархоменко, О. В. Поховальный инвентар Нетайлівського могильника VIII–IX ст. *Археологія* 43 (1983) 75–87.
- PLETNYOVA / ПЛЕТНЁВА 1989: Плетнёва, С. А.: *На славяно-хазарском пограничье. Дмитриевский археологический комплекс*. Москва 1989.
- ПРИХОДНЮК / ПРИХОДНЮК 2000: Приходнюк, О. М.: *Болгары та хозари. Давня історія України*. Ред.: Толочко, П. П. Київ 2000:3, 208–211.
- ПРИХОДНЮК / ПРИХОДНЮК 2001: Приходнюк, О. М.: *Степове населення України та східні слов'яни (друга половина I тис. н. е.)*. Київ 2001.
- ПРИХОДНЮК–CSURILOVA / ПРИХОДНЮК–ЧУРИЛОВА 2001: Приходнюк, О. М. – Чурилова, Л. М.: Коштовності з с. Коробчине на Дніпропетровщині. *Археологія* 2001:1, 96–105.
- ПРИХОДНЮК–ČURILOVA 2002: Prihodnûk, O. M. – Čurilova, L. N.: The Korobčino find (Ukraine) and some problems of the Hungarian ethnogenesis. *Acta Archaeologica Academiae Scientiarum Hungaricae* 53 (2002) 183–193.
- SCHULZE-DÖRRLAMM 2010: Schulze-Dörrlamm, M.: Bemerkungen zu den jüngsten Elementen des Schatzes von Nagyszentmiklós und zum Zeitpunkt seiner Deponierung. *Antaeus* 31–32 (2010) 127–142.
- SZMIRNOV / СМИРНОВ 1909: Смирнов, Я. И.: *Восточное серебро. Атлас древней серебряной и золотой посуды восточного происхождения, найденной преимущественно в пределах Российской империи*. Санкт-Петербург 1909.
- TORGOJEV / ТОРГОЕВ 2012: Торгоев, А. И.: Культура Караханидского каганата: от кочевий к городам. В: *Кочевники Евразии на пути к империи*. Ред.: Пиотровский, М. Б. Санкт-Петербург 2012, 235–249.
- TORGOJEV–AHMEDOV / ТОРГОЕВ–АХМЕДОВ 2016: Торгоев, А. И. – Ахмедов, И. Р. (ред.): Путешествие Ибн Фадлана: *Волжский путь от Багдада до Булгара*. Москва 2016.
- TURILOV / ТУРИЛОВ 2009: Турилов, А. А.: Чара великого князя Владимира Давыдовича – памятник русской культуры XIV в. В: *Московский Кремль XIV столетия. Древние святыни и исторические памятники: Памяти святейшего Патриарха Московского и Всея Руси Алексия II*. Отв. ред.: Беляев, С. А – Воротникова, И. А. Москва 2009, 393–399.